

ETESIA

IT

Manuale d'uso
(Traduzione dal manuale
originale)

Leggete attentamente prima di utilizzare la macchina



AK88 - AK95 - AK98 - AK98X

SOMMARIO

1• La sicurezza dell'utente e quella degli altri	3
2• Spiegazione dei simboli	5
3• Descrizione	9
4• Immagini	10
5• Caratteristiche tecniche	13
6• Istruzioni per l'uso	14
7• Manutenzione	16
8• Pulizia	20
9• Punti di lubrificazione della macchina	20
10• Tabella riepilogativa delle operazioni di manutenzione	21
11• Arresto prolungato - Rimessaggio invernale	22
12• Riparazione dei guasti - Traino	22
13• Garanzia	23

COMPLIMENTI!

Avete appena acquistato un trattorino decespugliatore Etesia. Questa macchina, dall'affidabilità e dalla robustezza straordinari, è stata ideata affinché possiate utilizzarla a lungo.

- Per aumentare la sua durata e garantirne un ottimo funzionamento, leggete attentamente il presente manuale, rispettate le norme di sicurezza e le istruzioni di manutenzione.
- Fedeli alla nostra politica di innovazione permanente, non cessiamo mai di migliorare la qualità dei nostri prodotti. Il vostro modello può quindi presentare lievi differenze rispetto a questo manuale.
- Il rivenditore presso cui avete acquistato il trattorino decespugliatore ha a vostra disposizione le informazioni tecniche più recenti.
- Non esitate a rivolgervi a lui in caso di necessità.

- Conformemente all'articolo L.111-3 del codice del consumo, ETESIA s'impegna a fornire al suo rivenditore i pezzi di ricambio, originali o compatibili, necessari all'utilizzo del suo prodotto per un periodo di 10 anni, a partire dalla data di emissione della fattura da parte della nostra società.

IDENTIFICAZIONE DEL TRATTORINO DECESPUGLIATORE

- Il numero d'identificazione si trova sul cofano centrale davanti al sedile del vostro trattorino decespugliatore.
- Comunicate questo numero al rivenditore qualora sia necessario effettuare degli interventi sul trattorino decespugliatore.

1 • LA SICUREZZA DELL'UTENTE E QUELLA DEGLI ALTRI

- Il trattorino decespugliatore deve essere utilizzato soltanto in conformità al presente manuale d'uso.
- In caso di un uso non conforme al manuale o alla regolamentazione in vigore, non ci assumiamo nessuna responsabilità.
- Nel vostro interesse, prima di utilizzare il trattorino decespugliatore, controllate la presenza sulla macchina, nei siti appositi indicati nel manuale, delle etichette menzionanti le indicazioni di sicurezza. Prendetene atto. Se dovessero mancare delle etichette di sicurezza, rivolgetevi immediatamente al rivenditore. Teniamo a precisare che queste etichette devono essere obbligatoriamente presenti sul trattorino decespugliatore.
- Non rimuovete mai le etichette di avvertenza o gli elementi di sicurezza.
- Prima di utilizzare il trattorino decespugliatore, familiarizzate con i comandi.
- Apprendete con cura il funzionamento dell'apparecchio onde potere spegnere rapidamente il motore.
- Mantenete sempre la macchina e i vari accessori in perfetto stato di funzionamento.
- Sostituite i pezzi consumati o danneggiati per una maggiore sicurezza.
- Non utilizzate mai il trattorino decespugliatore con protezioni difettose o dispositivi di sicurezza non sono montati.
- Non bisogna effettuare modifiche sul trattorino decespugliatore senza il precedente benestare del fabbricante.
- Qualsiasi modifica non autorizzata da ETESIA può rendere la macchina pericolosa e provocare seri infortuni durante il suo utilizzo.
- Non modificate le impostazioni di regolazione dei giri del motore.
- Non utilizzate mai il motore in condizione di sottoregime, poiché aumentate i rischi di lesioni ai danni dell'operatore e rischiate il deterioramento dei componenti del vostro trattorino decespugliatore.
- **ATTENZIONE:** L'esposizione prolungata al rumore può nuocere alla salute. I sintomi sono progressivi: acufeni, sordità temporanea, poi sordità progressiva. Utilizzate protezioni individuali contro il rumore. Limitate l'intensità e la durata dell'esposizione. Evitate di tagliare l'erba in prossimità di altre fonti sonore. Prevedete dei periodi di riposo.
- **ATTENZIONE:** Un'eccessiva esposizione alle vibrazioni può compromettere la circolazione o il sistema nervoso. I sintomi si manifestano principalmente nelle dita, nelle mani o sui polsi. Questi sintomi sono ad esempio perdita della sensibilità, dolori, debolezza muscolare, cambiamento del colore della pelle, formicolii fastidiosi... Consultate un medico in caso di comparsa di sintomi che possono essere derivati dalle vibrazioni.
- Non affidate mai il trattorino decespugliatore ad una persona non a conoscenza del manuale d'uso.
- Nell'uso normale, il vostro trattorino decespugliatore si può utilizzare solo su pendii non superiori a 17° (30%).

- Con ruote gemellari, il vostro decespugliatore decespugliatore si può utilizzare su pendii che non superino i 25° (46%).
- Rispettate in modo particolare le indicazioni del paragrafo inerente la guida su terreni in pendenza.
- Non guidate mai nei pressi immediati di scarpate, di fossati, su terreni instabili o che possano provocare capovolgimento.
- L'utente è responsabile della sicurezza dei terzi che si trovano nella zona di lavoro della macchina.
- Evitate la presenza di persone o di animali nei pressi della macchina quando il motore è acceso.
- Non fate salire mai dei passeggeri sul trattorino decespugliatore.
- Non lasciate mai un bambino alla guida del trattorino decespugliatore (vietato ai minori di 16 anni).
- Quando parcheggiate la macchina, innestate il freno di stazionamento, spegnete il motore e togliete la chiave di accensione.
- Rimuovete la chiave di accensione in caso di allontanamento, anche momentaneo, dal trattorino decespugliatore.
- Disinserite i dispositivi di alimentazione degli accessori durante gli spostamenti o quando questi non vengono utilizzati.
- Prima di un qualunque taglio dell'erba, accertatevi dello stato della lama e del suo serraggio.
- Non effettuate lavori sopra o sotto la macchina se questa è stata sollevata in modo precario o in condizioni di sicurezza insufficienti.
- Prima di iniziare a tagliare l'erba, rimuovete dal prato sassi, legno, ferraglia, fili, ossi, plastica, rami ed altri rifiuti che potrebbero essere espulsi dal trattorino decespugliatore.
- Disinserite la lama, spegnete il motore e togliete la chiave di accensione nei seguenti casi :
 - prima di togliere eventuali residui inceppati
 - dopo aver urtato un oggetto estraneo per constatare eventuali danni e prima di effettuare eventuali riparazioni
 - per accertare la causa dell'anomala vibrazione della macchina
 - se la lama si blocca
- Non rivolgetevi mai ad un'altra persona né per constatare eventuali danni, né per spingere il trattorino decespugliatore quando il conducente è a bordo.
- Eliminate i rami bassi che potrebbero colpire l'utente.
- Proteggete il viso e gli occhi durante il taglio sotto gli alberi.
- Evitate ostacoli quali monticelli di terra, basi in cemento, ceppi, recinzioni che non possono essere tagliati dalla lama e che possono quindi danneggiare il sistema di taglio.
- Ogni qualvolta la lama subisce stress importanti, deve essere assolutamente sostituita.
- Bisogna essere molto prudenti quando si fa marcia indietro.
- Non mettete mai né mani, né piedi sotto l'apparato di taglio.

1 • LA SICUREZZA DELL'UTENTE E QUELLA DEGLI ALTRI

- Controllate che nessuno possa farsi male a causa di lanci di pietre o di altri oggetti scagliati durante il taglio dell'erba.
- Il sistema di illuminazione fornito sul vostro trattorino decespugliatore è previsto unicamente per gli spostamenti. Non permette di lavorare durante la notte o altrimenti in presenza di una buona illuminazione artificiale.
- Effettuate il taglio dell'erba soltanto durante il giorno o con un'ottima illuminazione artificiale.
- Non tagliate l'erba in caso di maltempo.
- Non portate mai ampi vestiti durante la tosatura e indossate pantaloni lunghi.
- Mettete sempre scarpe robuste e antiscivolo.
- Indossate una protezione antirumore (cuffie).
- In caso di intervento sul motore o su elementi mobili, spegnete il motore e rimuovete la chiave di accensione. Spegnete l'alimentazione con un interruttore se la macchina ne è dotata. Tirate il freno a mano.
- Non guidate la macchina se si è stanchi o ammalati.
- Evitate di utilizzare la macchina se sono state ingerite bevande alcoliche o farmaci.
- Quando si circola all'esterno del terreno da tosare, disinnestate il sistema di taglio e riponetelo nella posizione più alta.
- Non riempite il serbatoio con il motore acceso. Lasciate raffreddare il motore per due minuti prima di fare il pieno.
- Il trattorino decespugliatore non può essere utilizzato su strade pubbliche.

RESPONSABILITÀ

- Le indicazioni del presente libretto d'uso devono essere rispettate. Per ogni ulteriore informazione, rivolgetevi al rivenditore ETESIA.
- Nel caso di non rispetto delle istruzioni, ETESIA declina ogni responsabilità. Non disperdete l'erba in luoghi non autorizzati.
- Sempre alla ricerca del miglioramento dei suoi prodotti, ETESIA si riserva il diritto di modificare, senza preavviso, le specifiche dei modelli presentati. Immagini ed illustrazioni non sono vincolanti.



ATTENZIONE PERICOLO:

- Il carburante è altamente infiammabile.
 - Stocate il carburante in recipienti unicamente previsti a tal fine.
 - Fate il pieno soltanto all'aperto e non fumare durante questa operazione.

- Aggiungete carburante prima di avviare il motore. Non rimuovete mai il tappo del serbatoio del carburante mentre il motore è acceso o quando è caldo.
- Se del carburante si è sparso, non avviate il motore, allontanate la macchina dalla zona compromessa ed evitate di provocare incendi e attendete che il carburante sia evaporato.
- Rimettete correttamente al loro posto i tappi del serbatoio e del contenitore del carburante.
- Non conservate mai e non versate o utilizzate benzina vicino ad una fiamma libera, ad apparecchi quali fornelli, scaldini utilizzando una fiammella o a un qualunque altro apparecchio che potrebbe creare scintille.
- Controllate che i circuiti e i raccordi di passaggio del carburante non presentino né fessure né perdite. Sostituirli se necessario.
- **PERICOLO : NON ACCENDETE IL MOTORE IN UN LOCALE CHIUSO.** I gas di scarico contengono monossido di carbonio, un veleno mortale e inodore.
- Non avviate il motore se si sente odore di benzina o se si vi sono altri rischi di esplosione.
- Non toccate il tubo di scarico quando è caldo per evitare ustioni serie.
- Non utilizzate il motore senza tubo di scarico.
- Pulite periodicamente la marmitta, il motore, il vano batteria e il bordo esteso del serbatoio al fine di evitare l'accumulo di materiali infiammabili (erba, foglie, accumulo di grasso, ecc.).
- L'utilizzo di particolari non-origionali o una cattiva manutenzione possono danneggiare la vostra macchina e renderla pericolosa. Utilizzate solo parti di ricambio originali e rispettate gli intervalli di manutenzione.
- Queste precauzioni sono indispensabili per la sicurezza dell'utente. Le raccomandazioni menzionate non sono tuttavia sufficienti e bisogna utilizzare sempre consapevolmente il trattorino decespugliatore.
- Rispettate anche eventuali norme legali inerenti l'utilizzo di trattorini (assicurazione, periodo di utilizzo, ecc...).

ASSICURAZIONE

Vi ricordiamo che un trattorino decespugliatore è considerato un veicolo a motore e che, come tale, deve essere assicurato conformemente alle disposizioni legislative e ai regolamenti in vigore.

2• SPIEGAZIONE DEI SIMBOLI - SICUREZZA

• CONTRASSEGNI

- Sul trattorino decespugliatore vi sono varie etichette di contrassegno.
- Controllate che siano tutte in ordine (vedi la seguente lista e le immagini).
- Le etichette con sfondo giallo indicano all'utente un pericolo.
- Le altre sono indicazioni per l'utilizzo del trattorino decespugliatore.



Questa figura è riportata nel libretto uso e manutenzione ed indica che il paragrafo si riferisce alla sicurezza dell'utilizzatore.



Quando simbolo, riportato nel manuale d'uso, indica dei punti importanti per buona durata del trattorino decespugliatore.

• SIMBOLI MOTORE



La benzina è estremamente infiammabile ed esplosiva. Spegnete il motore prima di fare rifornimento. **NON FUMATE.** Fate rifornimento in un locale ben aerato e lontano da fiamme o scintille.



Il gas di scarico contiene monossido di carbonio, che è un veleno mortale ed inodore. Non lasciate acceso il motore un ambiente chiuso.



Per evitare gravi ustioni, non toccate il tubo di scarico quando è caldo.

• ETICHETTE SICUREZZA

SIMBOLI QUADRO A

- 1 = Rischio di amputazione mani, piedi.
- 2 = Tenete gli estranei lontano dal trattorino decespugliatore.

SIMBOLI QUADRO B

- 3 = Rischio di schiacciamento.
- 4 = Non coprite e non rimuovete i carter di protezione. Arrestate il motore e togliere la chiave di accensione quando eseguite la manutenzione. Leggete il manuale.

SIMBOLI QUADRO C

- a = Rischio di amputazione mani e piedi.
- b = Tenete gli estranei lontano dal trattorino decespugliatore.
- c = Rischio di espulsione di oggetti e di amputazione piedi.
- d = Non utilizzare il decespugliatore senza il deflettore. Non aprite il deflettore con il motore in funzione. Prima di ogni utilizzo, verificate che il deflettore si trovi al proprio posto.

SIMBOLI QUADRO D

- a = ATTENZIONE ! PERICOLO
- b = Prima dell'utilizzo, leggete attentamente le istruzioni d'uso.
- c = Prima di procedere a qualsiasi operazione di manutenzione o di riparazione, spegnete il motore, rimuovete la chiave dal blocchetto d'avviamento, scollegate il cappuccio dalla candela.
- d = Rischio di espulsione di oggetti.
- e = Tenete gli estranei lontano dalla zona di pericolo.
- f = Rischio di caduta. Non trasportate mai dei passeggeri.
- g = Tenete terze persone lontano dal trattorino decespugliatore.
- h = Rischio di inclinazione della macchina.
- i = Nell'uso normale, non usare il veicolo su pendii superiori al 30% (17°).
- j = Con ruote gemellate, non usare il veicolo su pendii superiori al 46% (25°).

SIMBOLI QUADRO E

- 1 = ATTENZIONE ! PERICOLO
- 2 = Elementi girevoli.

PROTEZIONE DELL'UDITO

- Protezione raccomandata dell'udito.

MARCATURA DEGLI ACCUMULATORI

- a = Indica che si tratta di prodotti pericolosi da far smaltire preferibilmente ai distributori.
- b = Indica la presenza di piombo (Pb).
- c = Indica l'anno di messa in servizio della macchina.

2• SPIEGAZIONE DEI SIMBOLI - SICUREZZA

QUADRO D

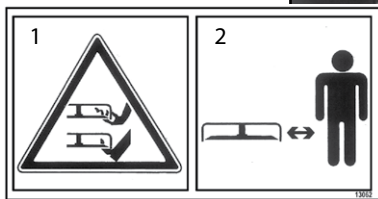
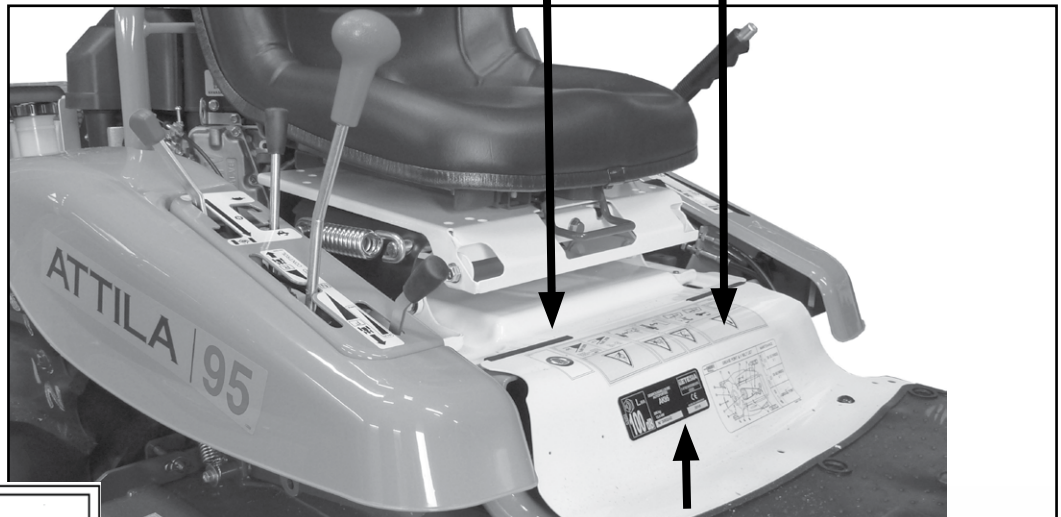
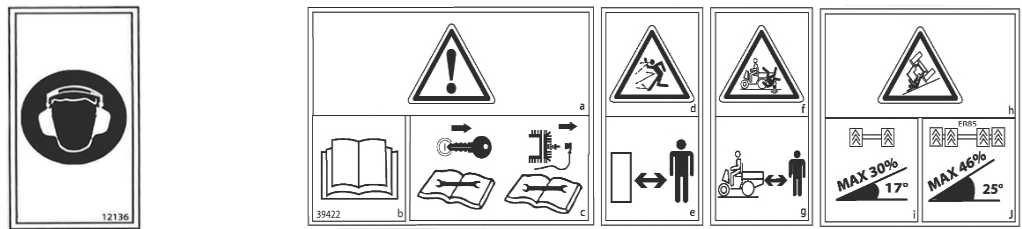

QUADRO A

1a

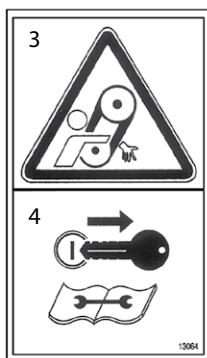

QUADRO B

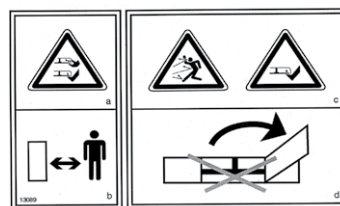

QUADRO C

53031	LWA	100 dB	DEBROUSSILLEUSE A CONDUCTEUR PORTÉ		ETESIA F-67165 WISSEMBOURG CEDEX
			AK88		
		275kg	11,9kW		
		N° XXXXXX		AAAA	

53030	LWA	100 dB	DEBROUSSILLEUSE A CONDUCTEUR PORTÉ		ETESIA F-67165 WISSEMBOURG CEDEX
			AK95		
		290kg	13,4kW		
		N° XXXXXX		AAAA	

53036	LWA	100 dB	DEBROUSSILLEUSE A CONDUCTEUR PORTÉ		ETESIA F-67165 WISSEMBOURG CEDEX
			AK98		
		295kg	16,4kW		
		N° XXXXXX		AAAA	

53065	LWA	100 dB	DEBROUSSILLEUSE A CONDUCTEUR PORTÉ		ETESIA F-67165 WISSEMBOURG CEDEX
			AK98X		
		310kg	17,8kW		
		N° XXXXXX		AAAA	

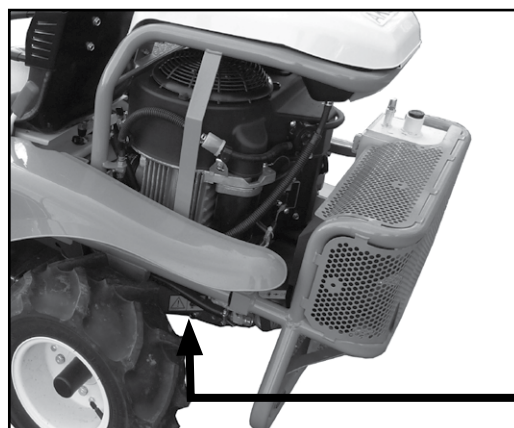

1b

QUADRO E



2• SPIEGAZIONE DEI SIMBOLI - SICUREZZA

QUADRO A

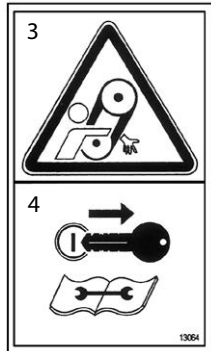
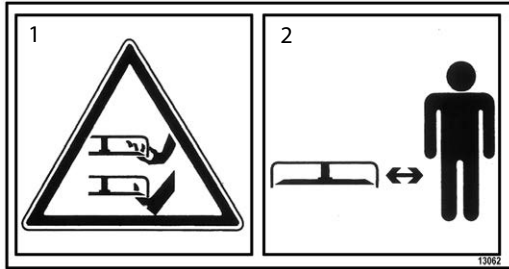

QUADRO B

QUADRO C

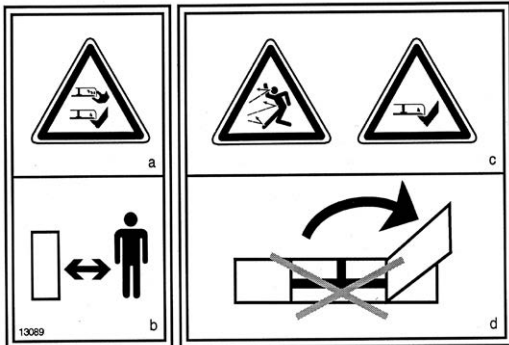

QUADRO E

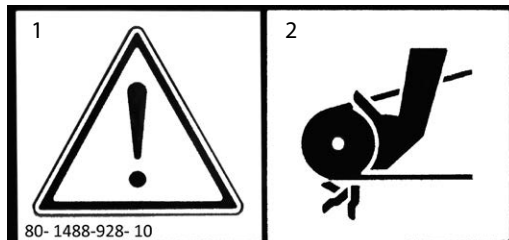

PROTEZIONE
DELL'UDITO





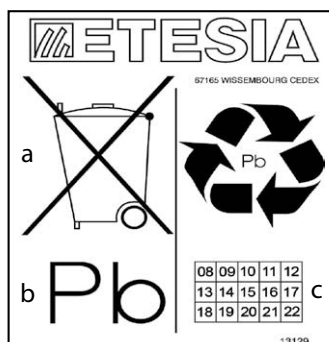
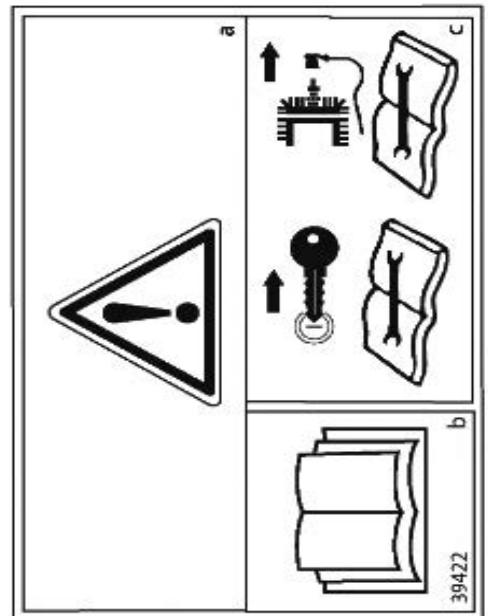
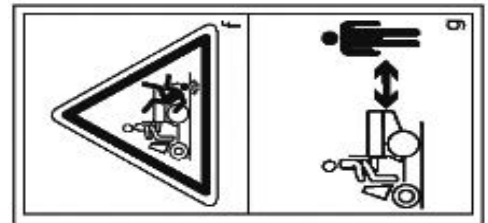
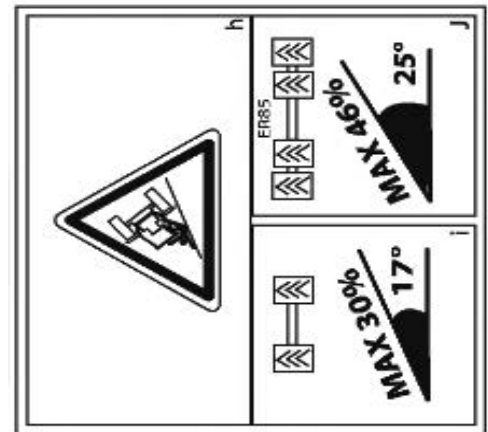







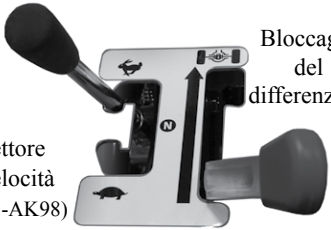

QUADRO D

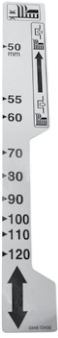

MARCATURA
DEGLI
ACCUMULATORI

2• SPIEGAZIONE DEI SIMBOLI - UTILIZZO

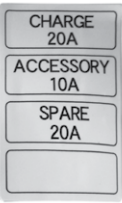
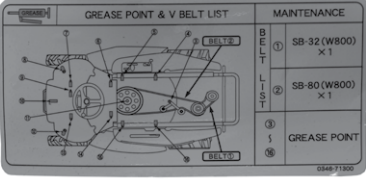
<p>Regime del motore</p> <p>Trasmissione avanzamento</p> 	<p>Indicazioni per il controllo del regime del motore :</p> <p>MAXI : motore a pieno regime MINI : motore al minimo</p> <p>-----</p> <p>F : Marcia avanti massima velocità N : Punto neutro (macchina ferma) R : Marcia indietro massima velocità</p>
<p>Avvio motore</p> 	<p>0 : motore fermo, circuito elettrico spento 1 : circuito elettrico sotto tensione ☺ : avvio motore</p>
<p>By-pass (AK88 - AK98X)</p> 	<p>ON : posizione trasmissione macchina in funzione OFF : posizione trasmissione macchina disinserita</p>
<p>Bloccaggio del differenziale</p> <p>Selettore di velocità (AK95-AK98)</p> 	<p>La freccia indica il movimento della leva per azionare il bloccaggio del differenziale</p> <p>-----</p> <p> Lento</p> <p> Neutro</p> <p> Veloce</p>
<p>Starter</p> 	<p> Posizione per l'avvio del motore a freddo</p> <p> Posizione d'avvio a caldo</p>
<p>Freno a mano</p> 	<p>La freccia indica il movimento del pedale del freno per inserire il freno a mano</p>
	<p>Indica in mm la posizione di taglio (misurata su un suolo compatto e pianeggiante)</p> <p>-----</p> <p>La freccia indica il movimento della leva per azionare il sistema di taglio</p> <p> Sistema di taglio in funzione</p> <p> Sistema di taglio fermo</p>
	<p>Fusibili</p>
	<p>Punto di lubrificazione</p>

3 • DESCRIZIONE

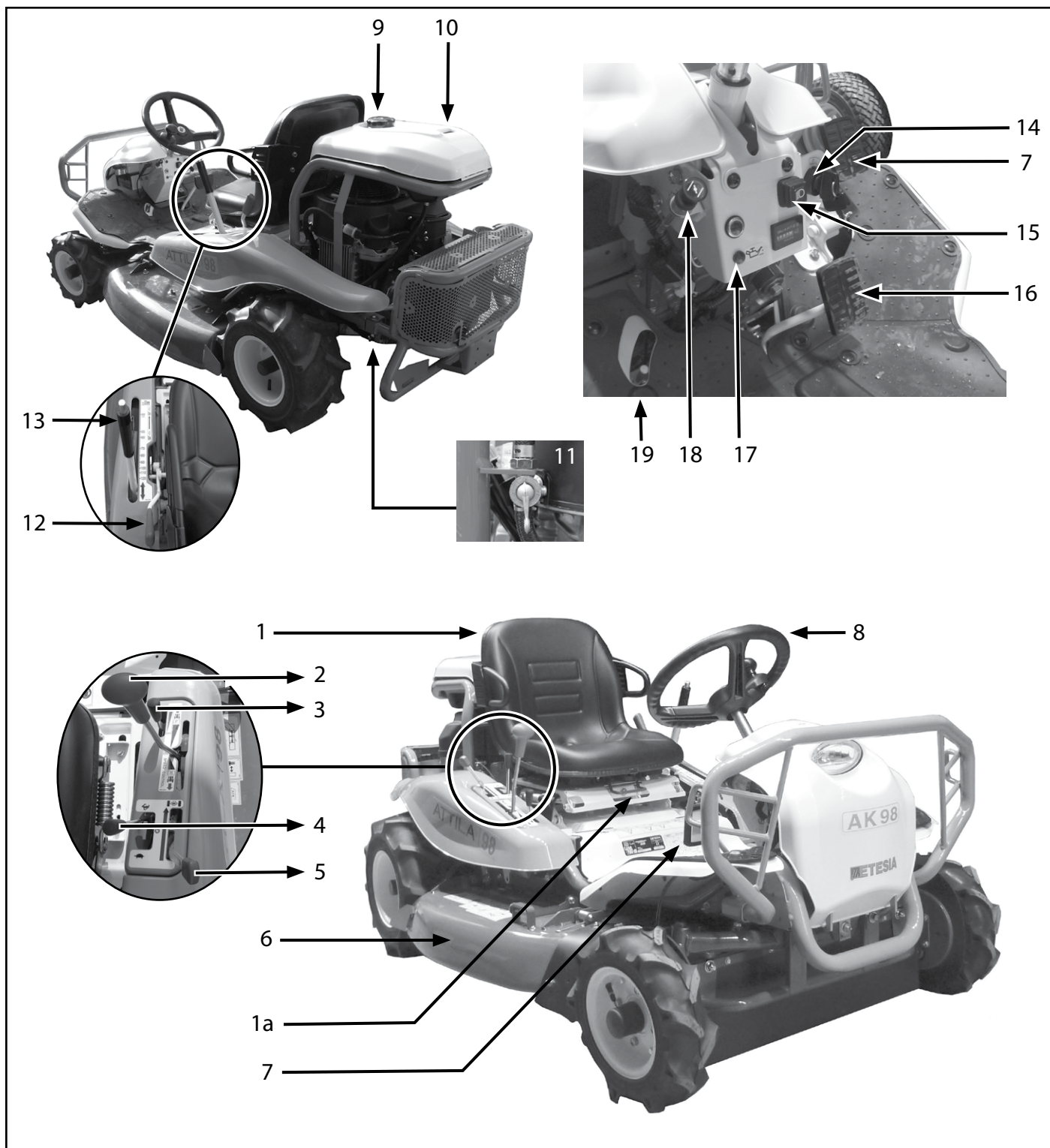

- 1. Sedile
- 1a. Comando regolazione sedile
- 2. Leva di comando d'avanzamento, di retromarcia
- 3. Comando acceleratore (regime motore)
- 4. Selettore di velocità lenta-rapida (AK95-AK98)
- 5. Leva di bloccaggio del differenziale
- 6. Deflettore
- 7. Pedale di comando d'avanzamento (opzione AK98-AK98X)
- 8. Volante
- 9. Tappo del serbatoio del carburante

- 10. Indicatore di livello del carburante
- 11. Rubinetto della benzina
- 12. Leva di innesto della lama
- 13. Leva di regolazione dell'altezza di taglio
- 14. Blocchetto avviamento
- 15. Interruttore dei fanali anteriori
- 16. Pedale del freno a mano
- 17. Indicatore di pressione dell'olio motore (AK98-AK98X)
- 18. Starter
- 19. Leva di blocco del freno

4• IMMAGINI

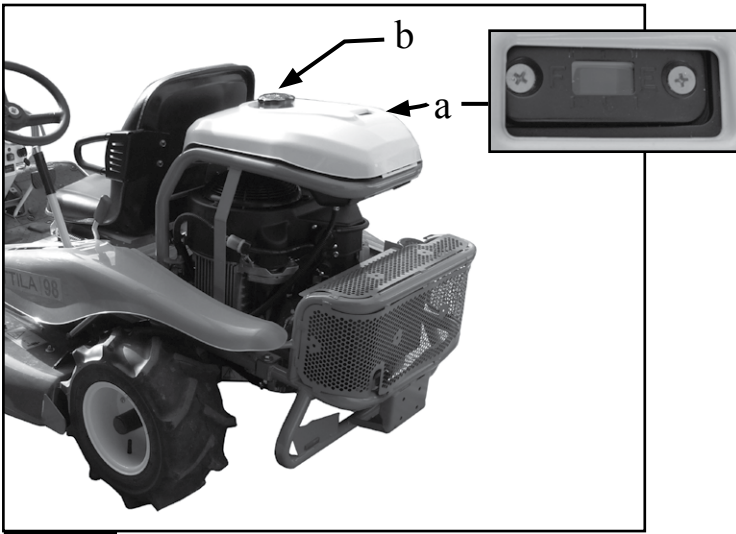

2

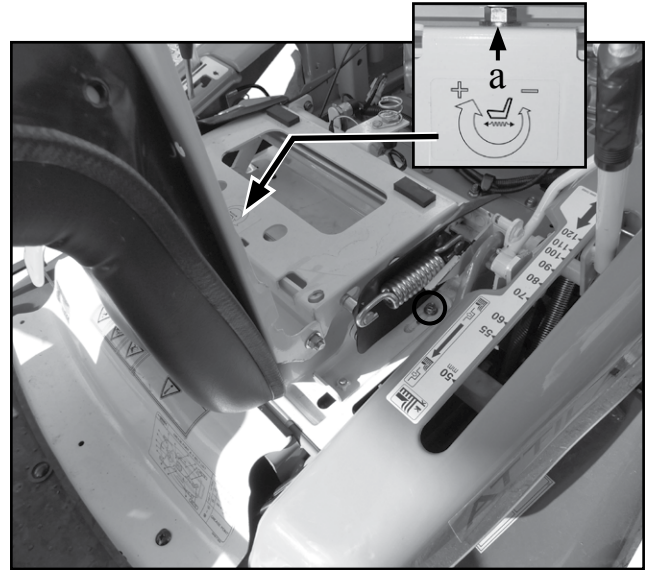

3

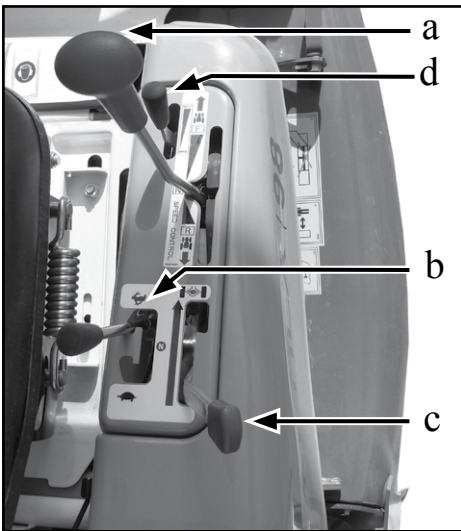

4

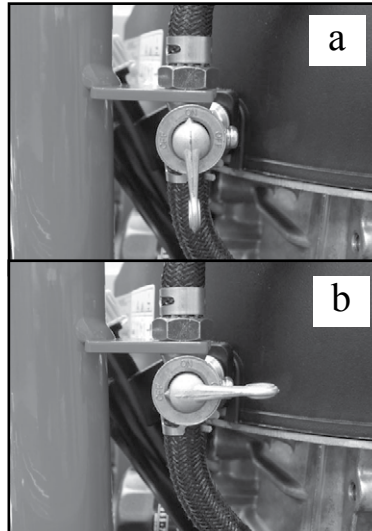

5

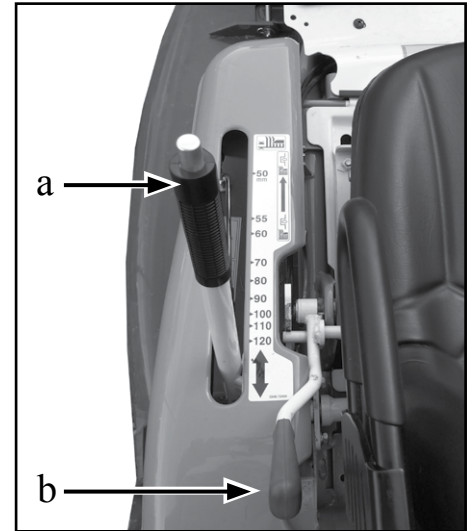

6

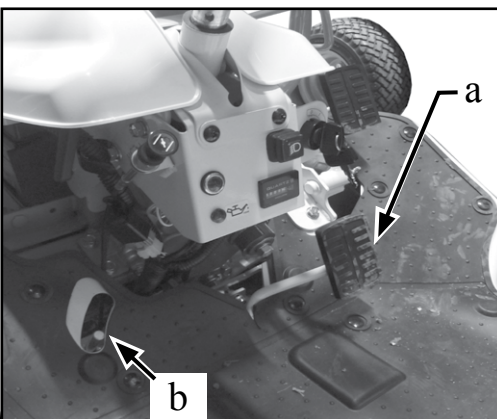

7

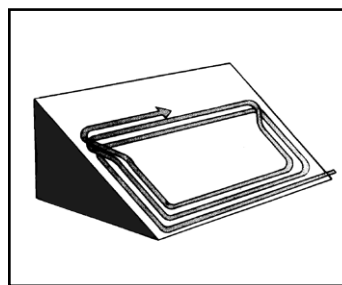

8

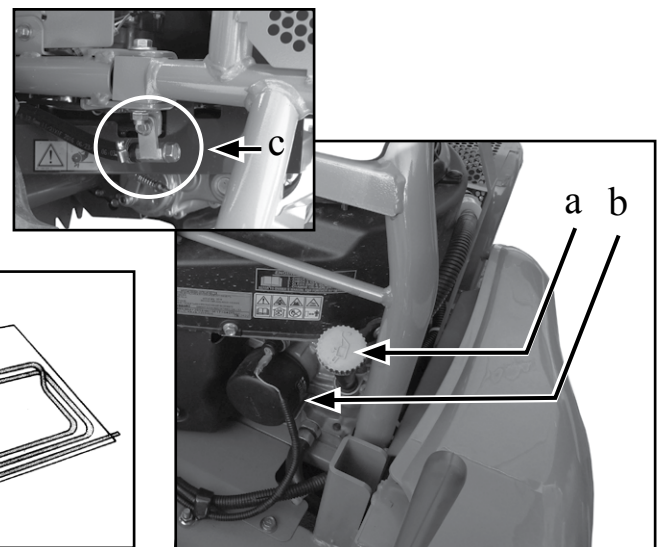

9

4• IMMAGINI

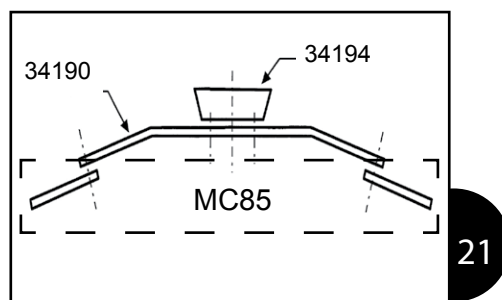
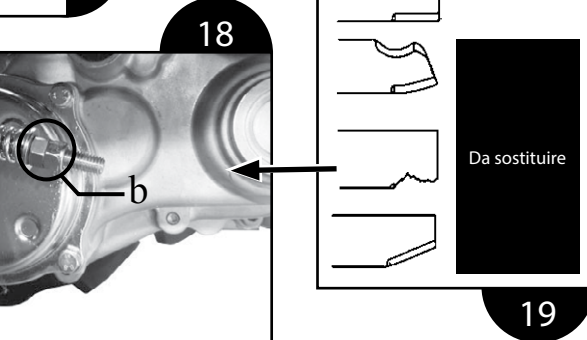
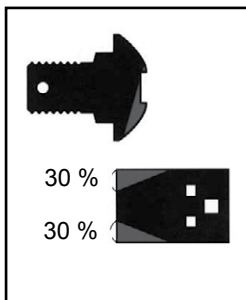
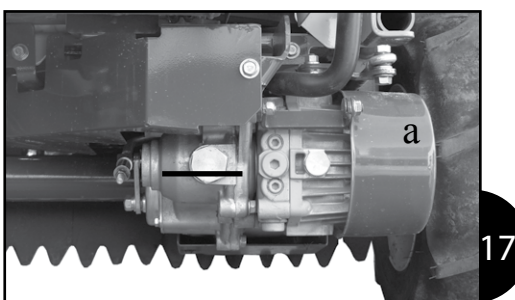
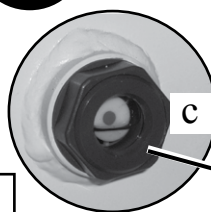
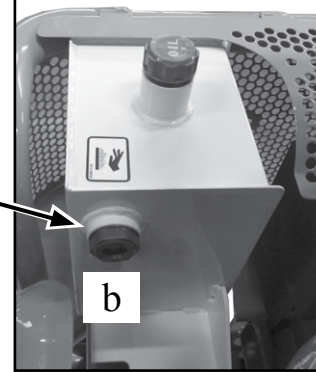
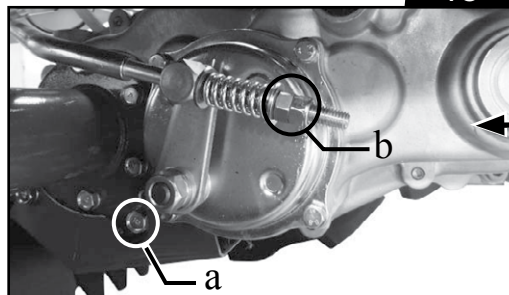
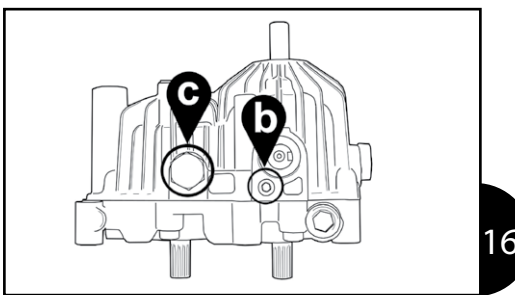
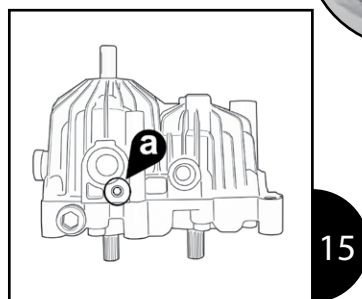
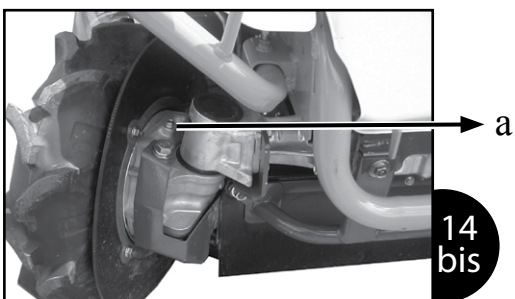
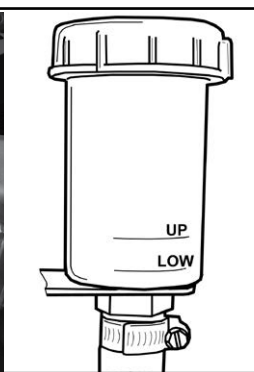
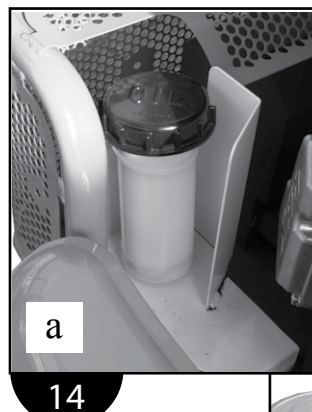
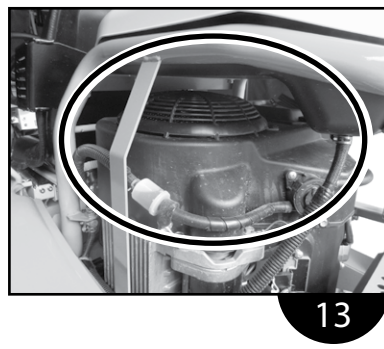
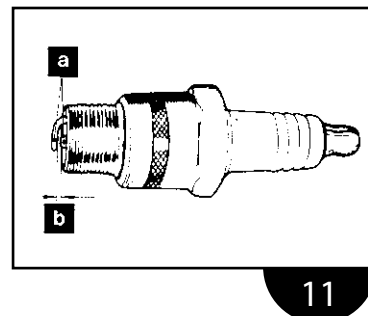
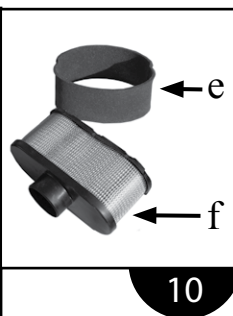
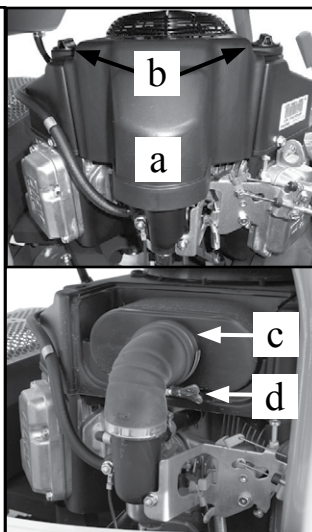
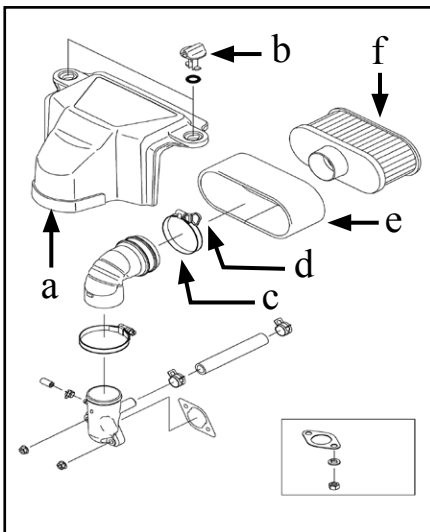

4• IMMAGINI

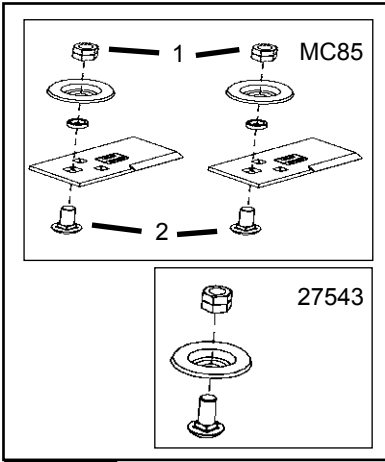

22

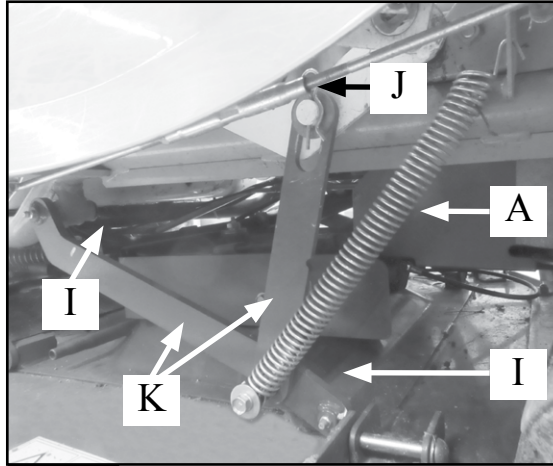

23a

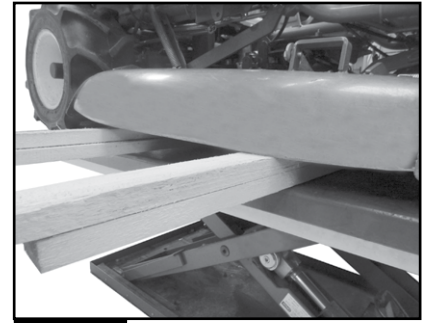

24

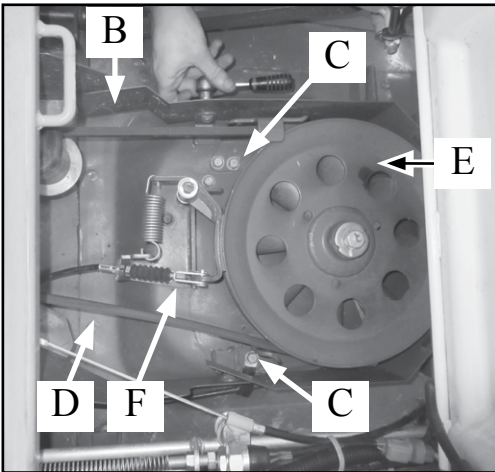

23b

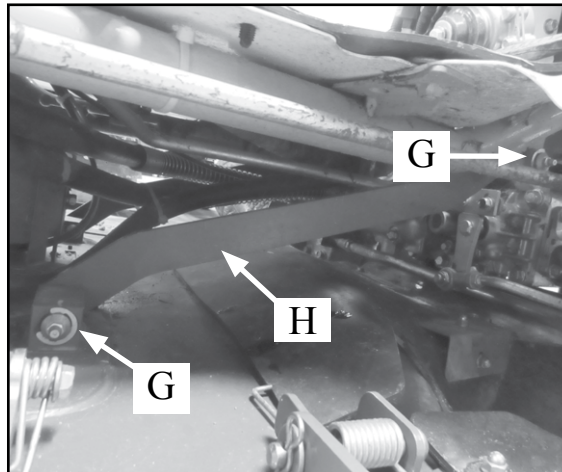

23c

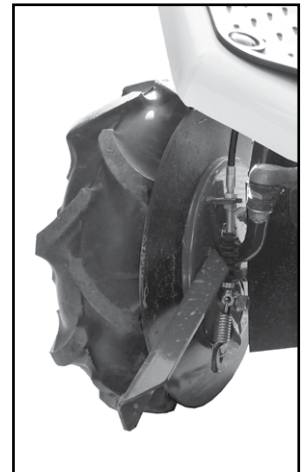

25

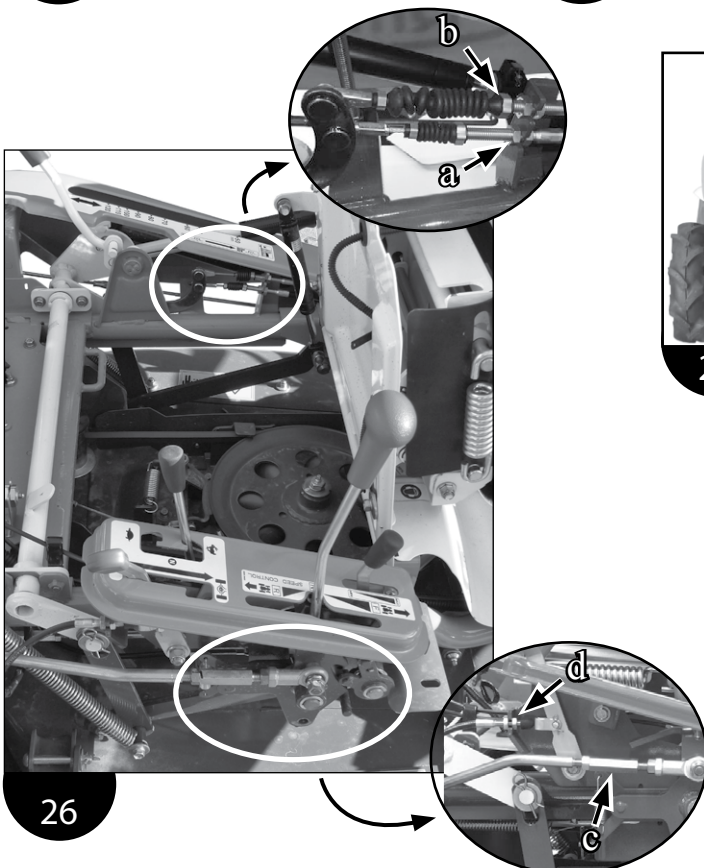

26



27

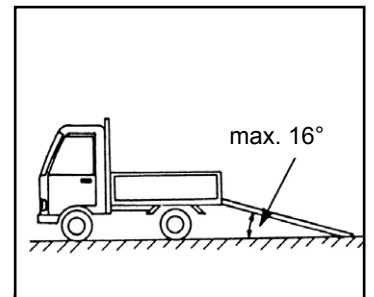



28

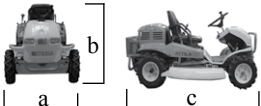
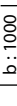
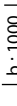

29

5 • CARATTERISTICHE TECNICHE

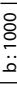
MODELLO	AK98X	AK98	AK95	AK88
				
a c	a: 1070 c: 2020	a: 1070 c: 2000	a: 1070 c: 2000	a: 980 c: 1920
in mm				

MOTORE	KAWASAKI FS691V AG81	KAWASAKI FS651V BG81	KAWASAKI FS541V AG82	KAWASAKI FS481V AG80
Tipo	4 tempi - Bicilindrico a V - Albero verticale			
Alésaggio x corsa	78 x 76 mm	78 x 76 mm	73 x 72 mm	73 x 72 mm
Cilindrata	726 cm ³	726 cm ³	603 cm ³	603 cm ³
Potenza	17,8 kW (24 cavalli) a 3300 giri/min ⁻¹	16,4 kW (22 cavalli) a 3300 giri/min ⁻¹	13,4 kW (18 cavalli) a 3300 giri/min ⁻¹	11,9 kW (16 cavalli) a 3300 giri/min ⁻¹
Lubrificazione	A pressione d'olio			
Tipo di carburante	Benzina senza piombo			
Raffreddamento	Ad aria			
Motorino di avviamento	Elettrico 12 V			
Alternatore	12 V - 16 A con regolatore			
Batteria	12 V - 30 A			
Tipo di candela	NGK BPR4ES			
Distanza tra gli elettrodi	0,75 mm			
Tipo di accensione	Elettronica			
Filtro aria	Cartuccia di carta con prefiltro in schiuma			
Regime d'utilizzo	3300 giri/min ⁻¹			
Capacità carter dell'olio	1,8 l + 0,2 l con filtro		1,5 l + 0,2 l con filtro	
Capacità serbatoio benzina	12 l con indicazione di livello			
TRATTORINO DECESPUGLIATORE				
Massa	310 kg	295 kg	290 kg	275 kg
Larghezza di taglio	97,5 cm - monolama		95 cm - monolama	88 cm - monolama
Piatto di taglio	Acciaio spessore 2 mm			
Altezza di taglio	50 a 120 mm + 1 posizione trasporto			
Innesto lama	Meccanico - Tensione a cinghia			
Sistema di sicurezza	Sensori presenza conducente			
Espulsione	Laterale - Posteriore			
Architettura telaio	Struttura tubolare meccanosaldata			
Sistema d'avanzamento	Idrostatica con bloccaggio differenziale			
Velocità di avanzamento veloce	Marche AV : 0 - 10 km/h Marcia IND : 0 - 7 km/h	Marche AV : 0 - 12 km/h Marcia IND : 0 - 10 km/h	Marche AV : 0 - 12 km/h Marcia IND : 0 - 10 km/h	Marche AV : 0 - 10 km/h Marcia IND : 0 - 7 km/h
Velocità di avanzamento lento		Marche AV : 0 - 8 km/h Marcia IND : 0 - 6 km/h	Marche AV : 0 - 8 km/h Marcia IND : 0 - 6 km/h	
Freno a mano	Meccanico			
Pneumatici a profilo agricolo	ANT : 4,00 x 7,0 POST : 17 x 8,00-8	ANT : 3,5 x 7,0 POST : 17 x 8,00-8	ANT : 3,5 x 7,0 POST : 16 x 7,00-8	ANT : 3,5 x 7,0 POST : 16 x 7,00-8
Pressione pneumatici	ANT : 1,2 bar - POST : 1,0 bar			
Larghezza	ANT : 910 mm POST : 990 mm	ANT : 970 mm POST : 990 mm	ANT : 970 mm POST : 990 mm	ANT : 950 mm POST : 970 mm
Distanza fra le ruote	1275 mm	1260 mm		1220 mm
Raggio di superficie non tagliata	0,90 m	0,95 m	1,0 m	0,80 m
Lama	Codice ETESIA MC 85			
Livello acustico rilevato al posto di guida (secondo norme NF EN ISO 5395)	LpA = 89,2 dB(A) KpA = 2,5 dB(A)	LpA = 89,2 dB(A) KpA = 2,5 dB(A)	LpA = 89,3 dB(A) KpA = 2,5 dB(A)	LpA = 87,8 dB(A) KpA = 2,5 dB(A)

Modello AK95 - AK98 - AK98X - AK88	Livello vibrazioni sul sedile (corpo intero)		Livello vibrazioni sul volante (membri superiori)	
Direttiva 2006/42/CE Norme di riferimento: NF EN ISO 5395, EN 1032, EN 1033	a _{hw}	AK98: 1,15 m/s ² ; AK98X: 1,26 m/s ² ; AK95: 1,28 m/s ² ; AK88: 1,59 m/s ²	a _{hw}	AK98: 1,72 m/s ² ; AK98X: 1,69 m/s ² ; AK95: 1,70 m/s ² ; AK88: 1,51 m/s ²
	K	AK98: 0,46 m/s ² ; AK98X: 0,504 m/s ² ; AK95: 0,512 m/s ² ; AK88: 0,636 m/s ²	K	AK98: 0,86 m/s ² ; AK98X: 0,845 m/s ² ; AK95: 0,85 m/s ² ; AK88: 0,755 m/s ²
Direttiva 2002/44/CE Norme di riferimento: ISO 2631-1, ISO 5349-1+2	1.4 ^a _{wx}	AK98: 0,19 m/s ² ; AK98X: 0,22 m/s ² ; AK95: 0,19 m/s ² ; AK88: 0,19 m/s ²		
	1.4 ^a _{wy}	AK98: 0,31 m/s ² ; AK98X: 0,36 m/s ² ; AK95: 0,34 m/s ² ; AK88: 0,29 m/s ²		
	1 ^a _{wz}	AK98: 0,58 m/s ² ; AK98X: 0,59 m/s ² ; AK95: 0,64 m/s ² ; AK88: 0,79 m/s ²		
Valori per la determinazione del tempo di esposizione giornaliera	A (8)	AK98: 0,58 m/s ² ; AK98X: 0,59 m/s ² ; AK95: 0,64 m/s ² ; AK88: 0,79 m/s ²	A (8)	AK98: 0,168 m/s ² ; AK98X: 0,122 m/s ² ; AK95: 0,162 m/s ² ; AK88: 0,113 m/s ²

6• ISTRUZIONI PER L'USO

6•1 PREPARAZIONE E MESSA IN SERVIZIO

- Per la tecnica dell'operazione, la preparazione e la messa in servizio del vostro trattorino decespugliatore sono garantiti dal vostro rivenditore.

6•2 SISTEMI DI SICUREZZA

- Il trattorino decespugliatore è dotato di sensori di sicurezza azionati da :
 - 1. pedale d'innesto del freno
 - 2. sedile
 - 3. leva dell'altezza di taglio
- Il motore può essere avviato solo se :
 - il pedale d'innesto freno è azionato in posizione [parcheggio]
 - la leva dell'altezza di taglio è in posizione [trasporto]
- Il motore si ferma se il conduttore abbandona il sedile e una delle due azioni precedenti non sono state rispettate.
- Il sistema di taglio può essere avviato solo se :
 - il conducente è presente sul sedile
 - la leva dell'altezza di taglio non si trova in posizione di trasporto.
- In caso di malfunzionamento, arrestate il vostro trattorino decespugliatore e rivolgetevi al vostro rivenditore.

6•3 CARBURANTE

- Acquistate solo la quantità di carburante che utilizzerete entro 1 mese.
- Non aggiungete olio alla benzina !!



ATTENZIONE ! Non utilizzate alcun additivo. Non utilizzate le miscele benzina / alcool.



ATTENZIONE ! La benzina è altamente infiammabile.

- Maneggiate la benzina con cura.
- L'indicatore del livello di carburante (a immagine 2) è integrato nel serbatoio dietro al sedile.
- Utilizzate un imbuto per il riempimento ed asciugate immediatamente gli schizzi di benzina.
- Non fate il pieno quando il motore gira o se è caldo. Lasciate raffreddare il motore qualche minuto prima di fare il pieno.
- Non fumate quando fate il pieno.
- Evitate qualsiasi fiamma o scintille.
- Il serbatoio è dotato di un sistema che consente di lasciar scorrere per terra la benzina che deborda dal serbatoio. Se comunque dovesse verificarsi un trabocco di combustibile, si dovrà :
 - a) Pulire scrupolosamente tutti i pezzi bagnati.
 - b) Riavviare la macchina solo dopo essersi accertati che tutto il carburante rovesciato sia stato eliminato completamente.
- Assicuratevi che il tappo del serbatoio (b immagine 2) sia ben riavvitato.



Eseguite le operazione di svuotamento del serbatoio benzina all'aperto (all'aria aperta).

6•4 REGOLAZIONE DEI SEDILI

6•4•1 REGOLAZIONE LONGITUDINALE

Regolazione possibile grazie al comando di scorrimento sedile.

6•4•2 REGOLAZIONE DELL'AMMORTIZZATORE

È possibile regolare la resistenza della molla secondo il peso dell'utente. Se la vite di regolazione della sospensione (a immagine 3) è avvitata in senso orario, la molla è tesa (regolazione per una persona che abbia un peso maggiore).

Se la vite di regolazione della sospensione è avvitata in senso antiorario, la molla è allentata (regolazione per una persona che abbia un peso minore).

6•5 AVANZAMENTO

6•5•1 COMANDO D'AVANZAMENTO

- Il comando d'avanzamento è azionato tramite leva, sulla destra del sedile (a immagine 4).
- La leva permette di variare la velocità del trattorino decespugliatore, dall'arresto fino alla velocità massima, nei due sensi di marcia.
- La velocità massima (AK98 e AK95) varia a seconda della posizione del selettore di velocità (vedi capitolo qui sotto).

6•5•2 SELETTORE DI VELOCITÀ (SOLO AK98 E AK95)

- Il selettore di velocità (b immagine 4) si trova davanti, sulla destra del sedile.
- Per spostare il selettore, premetelo completamente verso il basso, mettetelo sulla velocità desiderata mantenendo la pressione sulla leva quindi rilasciatela.
- In posizione [N] (neutro), la trasmissione idraulica non è inserita. Questa posizione consente di spostare la macchina con il motore spento.
- La posizione [tartaruga] corrisponde ad un livello di velocità lenta da utilizzare per i lavori sui terreni difficili e per le operazioni di carico / scarico.
- La posizione [coniglio] corrisponde ad un livello di velocità elevata da utilizzare solo sui terreni piani e per gli spostamenti con la lama disinnestata.



ATTENZIONE ! Azionate il selettore di velocità solo da fermi, con il pedale di azionamento del freno premuto.

- La distanza di arresto su superfici asfaltate e asciutte ad una velocità di 8,4 km/h in marcia avanti è in media di 0,5 m e di 0,1 m ad una velocità di 3 km/h in retromarcia.
- In caso d'urgenza, la frenata avviene utilizzando il pedale d'innesto del freno che si trova sul lato destro del predellino. Azionando questo pedale, la leva di comando per l'avanzamento ritorna in posizione neutra [N].
- L'arresto normale del trattorino decespugliatore si ottiene portando la leva di avanzamento al punto neutro.

6•6 BLOCCAGGIO DEL DIFFERENZIALE

- Il bloccaggio del differenziale si trova sulla destra del sedile (c immagine 4).
- Questo comando va utilizzato solo in caso di alleggerimento di una delle ruote motrice per ritrovare la motricità.
- Disinnestate questa funzione non appena la macchina ha recuperato la sua motricità normale.



ATTENZIONE ! Lasciando innestato il bloccaggio del differenziale, il raggio di sterzata aumenta e la macchina è più difficile da controllare con conseguente maggior pericolo per l'utilizzatore.

6•7 MESSA IN FUNZIONE E ARRESTO DEL MOTORE

6•7•1 MESSA IN FUNZIONE



ATTENZIONE ! Prima di avviare motore, prendete conoscenza delle indicazioni di sicurezza (da pagina 3 a pagina 8).

- Aprite il rubinetto della benzina (a immagine 5).
- Mettetevi sul sedile.
- Mettete la leva dell'altezza di taglio (a immagine 6) in posizione [TRASPORTO].

ATTENZIONE ! Se il sistema di taglio è innestato, questo si mette automaticamente in posizione [ARRESTO] quando azionate la leva dell'altezza di taglio in posizione [TRASPORTO].

6• ISTRUZIONI PER L'USO

- Inserite il freno a mano.
- Se il motore è freddo, tirate lo starter (marchio 18 Descrizione) e met- tete la leva acceleratore in posizione [MAXI] (d immagine 4).
- Non azionate la leva o il pedale di comando d'avanzamento.
- Girate la chiave di accensione sulla posizione [ON].
- Non appena il motore comincia a girare, rilasciate la chiave e ripor- tate la leva acceleratore fra le posizioni [MAXI] e [MINI].
- Lasciate girare il motore per qualche minuto prima di azionare il si- stema di taglio.



Non modificate le impostazioni di fabbrica del motore; non fate lavorare il motore in sottoregime.



ATTENZIONE ! I gas di scarico sono tossici, non lasciate il motore in funzione in un locale chiuso.

6•7•2 ARRESTO DEL MOTORE

- All'occorrenza, arrestate il sistema di taglio.
- Inserite il freno a mano.
- Riportate la leva acceleratore sulla posizione [MINI].
- Spegnete la macchina mettendo la chiave sulla posizione [0].
- Chiudete il rubinetto della benzina (b immagine 5).
- **NON UTILIZZATE** lo starter per fermare il motore.



ATTENZIONE ! Quando la macchina non viene utilizza- ta o quando rimane senza sorveglianza, togliete la chiave di accensione.

6•7•3 PEDALE DEL FRENO (DI STAZIONA- MENTO)

Il pedale del freno si usa in caso di urgenza o per bloccare il freno di stazionamento.

Quando il pedale del freno è premuto, il cambio si commuta automati- camente sulla posizione [N] (folle).

- Per bloccare il freno di stazionamento, premete sul pedale del freno (a immagine 7), quindi spostate il cambio (b immagine 7) verso destra.
- Premete nuovamente e rilasciate il pedale per sbloccare il freno di stazionamento.



ATTENZIONE! Utilizzate il pedale del freno in caso di urgenza per bloccare il freno di stazionamento. Se si usa il pedale del freno a velocità elevata, la macchina si ferma brus- camente.



ATTENZIONE! Non fermate la macchina in discesa. Non spostate la leva del cambio quando il freno di stazionamento è bloccato per evitare di danneggiare la trasmissione.

6•8 MESSA IN FUNZIONE E ARRESTO DEL DISPOSITIVO DI TAGLIO (LAMA)

6•8•1 MESSA IN FUNZIONE

- Mettete la leva acceleratore in posizione [MAXI].
- La messa in funzione del dispositivo di taglio avviene solo se l'utiliz- zatore è seduto sul sedile e se la leva dell'altezza di taglio si trova in posizione [LAVORO].
- Spostate la leva di messa in funzione della lama (b immagine 6) in avanti in posizione [LAMA INNESTATA].

6•8•2 ARRESTO

- Per fermare il dispositivo di taglio, spostate la leva all'indietro in posizione [LAMA DISINNESTATA]. Lo spostamento della leva dell'altezza di taglio in posizione [TRASPORTO] causa l'arresto automatico della lama.

- Se l'operatore lascia la postazione di seduta e la leva di regolazione dell'altezza di taglio non è in posizione [TRASPORTO], lo spegni- mento del motore provoca l'arresto dello strumento di taglio.
- Il tempo di arresto della lama deve essere inferiore a 5 secondi.



Il deflettore situato a destra del piatto di taglio non deve mai essere sollevato se il motore è in funzione. Serve per la ma- nutenzione e la pulizia del piatto di taglio e della lama.

6•9 GUIDA DEL TRATTORINO DECES- PUGLIATORE

- Selezionate una velocità utilizzando il selettore di velocità [tartaruga] o [coniglio] (per AK95 e AK98).
- Rilasciate il freno a mano.
- Spingete lentamente la leva di comando d'avanzamento in avanti per fare avanzare la macchina o all'indietro per farla indietro.



ATTENZIONE ! Evitate partenze troppo brusche, fate una pausa in folle quando cambiate direzione.

- Scegliete la velocità di avanzamento corrispondente ad una qualità di taglio soddisfacente.
- Non otterrete un taglio netto dell'erba se la velocità di avanzamento è troppo elevata o se la velocità di rotazione del dispositivo di taglio diminuisce per effetto di un sovraccarico.
- Per ottenere i risultati migliori, mantenete sempre il motore a pieni giri durante il taglio.
- Se il regime del motore è basso, non spingete più forte sulla leva di comando avanzamento. Al contrario, diminuite la velocità di avanza- mento. Il comando non serve per regolare il regime del motore, non è un acceleratore.



ATTENZIONE ! Per arrestare rapidamente il trattorino decespugliatore, spingete a fondo il pedale d'innesto freno. Questo comando rimette il comando d'avanzamento in posi- zione [N] (neutro) e frena la macchina.

6•10 REGOLAZIONE DELLA POSIZIONE DI TAGLIO (50 a 120 mm)

- Per cambiare la posizione di taglio, utilizzate la leva a sinistra del sedile (a immagine 6).
- Posizionate la leva verso il basso per abbassare il piatto di taglio, e verso l'alto per alzarlo.
- Riservate le altezze di taglio inferiori per le superfici tostate con regolarità.

6•11 GUIDA SU TERRENI IN PENDENZA

- A seconda dell'equipaggiamento, la macchina si può utilizzare solo su terreni con pendenza inferiore a 17° o 25° (Quadro D pagina 7).
- Rispettate sempre il modello di tosatura indicato nell'immagine n°8.
- Per guidare su una pendenza con la massima sicurezza, rispettate le seguenti indicazioni :
 - Evitate le partenze e gli arresti troppo bruschi sia sulle salite che sulle discese.
 - Procedete sempre lentamente quando affrontate una discesa.
 - Fate attenzione a buche, dossi ed altri ostacoli che possano intral- ciarvi e causare una situazione di pericolo.
 - Guidate tassativamente a bassa velocità sulle pendenze, per non rischiare di perdere il controllo del trattorino decespugliatore.

6• ISTRUZIONI PER L'USO

- Partite solo dopo esservi assicurati di aver selezionato la velocità [tartaruga] utilizzando il selettore di velocità.
- Partenza su pendenza (salita o discesa) : sbloccate il freno a mano e mettete immediatamente in movimento il trattorino decespugliatore utilizzando la leva di comando d'avanzamento.
- Siate particolarmente prudenti durante le inversioni di marcia su pendenze. Preparatevi al cambio di direzione e diminuite la velocità per evitare di perdere il controllo del trattorino decespugliatore.
- Non appena il trattorino decespugliatore si arresta, inserite il freno a mano.
- Se il trattorino decespugliatore scivola su una pendenza non si potrà ristabilire il controllo utilizzando il freno a mano.

- Le cause principali di una perdita di controllo sono :
 - Un'aderenza insufficiente delle ruote
 - Una guida a velocità troppo elevata
 - Una frenata inadeguata
 - Una macchina non adattata al lavoro richiesto
 - Una insufficiente conoscenza delle condizioni del terreno, in particolare delle pendenze
 - Attacco errato del carrello da traino e ripartizione scorretta del carico.

7• MANUTENZIONE



ATTENZIONE ! La macchina si può sollevare solo su una piattaforma elevatrice adatta per sollevare la massa di questa macchina (vedi le caratteristiche tecniche).

7•1 MANUTENZIONE DEL MOTORE



Prima di eseguire qualsiasi intervento di manutenzione, spegnete il motore e togliete la chiave di accensione.



Non toccate il tubo di scarico, il cilindro o le alette di raffreddamento per evitare di scottarvi.

7•1•1 CONTROLLO DEL LIVELLO DELL'OLIO

- Da controllare prima di ogni tosatura, quando il motore è ancora freddo.
- Mettete il trattorino decespugliatore su una superficie orizzontale.
- Pulite il circuito del tubo di riempimento per evitare che delle impurità entrino nel serbatoio.
- Svitare l'astina dell'olio (a immagine 9).
- Asciugate l'asta di controllo con uno straccio pulito e introducetela nel tubo di riempimento.
- Appoggiate il tappo sul tubo senza avvitarlo.
- Togliete l'asta per controllare il livello : la traccia lasciata dall'olio sull'asta di controllo dovrà essere tra i livelli [ADD] e [FULL].
- Riavvitare completamente l'astina dell'olio.

7•1•2 CAMBIO DELL'OLIO MOTORE

- Dopo la revisione iniziale delle 15 ore, da effettuare presso il vostro rivenditore ETESIA, l'olio motore deve essere cambiato alla prima delle seguenti scadenze : ogni 50 ore (AK88), ogni 100 ore (AK95, AK98, AK98X) o 1 volta all'anno.
- Procedete allo scarico quando il motore è ancora caldo, così lo scolo dell'olio avverrà più facilmente che non quando è freddo.
- Posizionate la macchina su una superficie orizzontale.
- Arrestate il motore e togliete la chiave di accensione.
- Posizionate un recipiente idoneo sotto al foro di uscita del serbatoio olio.
- Aprite il tappo di scarico (c immagine 9) e lasciate drenare l'olio usato nel recipiente posto sotto alla macchina.



ATTENZIONE ! Svuotate l'olio caldo con molta attenzione. Mettetevi dei guanti.

- Richiudete il rubinetto di scarico.
- Pulite il circuito del tubo di riempimento per evitare che delle impurità possano entrare nel motore.
- Togliete l'astina dell'olio e versate lentamente dell'olio motore multigrado 10W40 di specifica API-SL o ACEA-A3 riferimento ETESIA 38383 (2 litri) o un olio monogrado SAE30 nel tubo di riempimento.
- Asciugate l'asta di controllo con uno straccio pulito e introducetela nel tubo di riempimento.
- Appoggiate il tappo sul tubo senza avvitarlo.
- Controllate il livello dell'olio tramite l'astina. Il livello deve raggiungere la tacca [FULL] senza superarla.
- Riavvitare completamente l'astina dell'olio.
- Smaltite l'olio usato in un centro autorizzato.

7•1•3 CAMBIO DEL FILTRO DELL'OLIO (B IMMAGINE 9)

- Cambiate il filtro dell'olio dopo 100 ore (AK88) o 200 ore di utilizzo (AK95, AK98, AK98X) o ad ogni stagione.



ATTENZIONE! Un motore caldo può causare gravi ustioni. Lasciate raffreddare il motore finché non è tiepido, prima di togliere il filtro.

- Posizionate un recipiente appropriato sotto il raccordo di fissaggio del filtro.
- Girate il filtro olio in senso antiorario (per smontarlo).
- Ungete con olio motore pulito la guarnizione del nuovo filtro olio.
- Montate il nuovo filtro girando in senso orario finché la guarnizione non è ben appoggiata alla superficie d'appoggio. Serrate in seguito il filtro olio di 3/4 di giro a mano.
- Verificate il livello dell'olio e successivamente fate girare il motore per circa 3 minuti. Arrestate il motore e verificate l'assenza di perdite d'olio dal raccordo di fissaggio del filtro olio.
- Rabboccate l'olio motore per compensare l'abbassamento del livello di olio per effetto del cambio del filtro dell'olio.



Per verificare il livello dell'olio, appoggiate il tappo sul tubo, senza avvitarlo.

7• MANUTENZIONE

7•1•4 FILTRO DELL'ARIA (IMMAGINE 10)

Un filtro dell'aria sporco limita il passaggio dell'aria verso il carburatore e quindi riduce le prestazioni del motore.

Se si utilizza il motore senza il filtro dell'aria o con un filtro dell'aria danneggiato, penetrerà dello sporco nel motore che quindi si consumerà più rapidamente. Questo tipo di danno non è coperto da garanzia.

Togliete il coperchio del filtro dell'aria e controllate gli elementi filtranti. Pulite il filtro dell'aria ogni 25 ore, e con maggiore frequenza in ambienti d'utilizzo molto polverosi. Sostituite sempre gli elementi filtranti danneggiati.

- Rimuovete il coperchio (a) svitando le due viti di 1/4 di giro (b).
- Allentate la fascetta (c) con l'ausilio della farfalla (d).
- Togliete con precauzione gli elementi filtranti. Pulite scrupolosamente l'insieme del filtro evitando la penetrazione di sporco nel carburatore (utilizzate uno straccio pulito e leggermente oliato).
- Pulite gli elementi filtranti.
- Elemento in spugna (prefiltro e): lavatelo utilizzando acqua tiepida con detergente. Avvolgetelo in uno straccio pulito e asciutto per asciugarlo (ogni 25 ore).
- Cartuccia (f): sbattete leggermente la cartuccia su una superficie piana per fare staccare lo sporco. Ripetete il tutto ogni 200 ore o una volta l'anno.
- Rimontate gli elementi filtranti con precauzione.
- Rimontate il coperchio (a) e verificate che le viti da 1/4 di giro (b) siano ben fissate in posizione.



ATTENZIONE! Non lavate l'elemento di carta con solvente o benzina. Non oliatelo. Evitate di pulirlo o di asciugarlo con aria compressa perché potrebbe deteriorarsi.



ATTENZIONE! In zone impolverate, pulite e sostituite gli elementi più spesso.

7•1•5 CANDELA DI ACCENSIONE (IMMAGINE 11)



ATTENZIONE ! Cambiate le candele solo dopo il raffreddamento completo del motore.

- Pulite o sostituite le candele ogni 100 ore di utilizzo.
 - Scollegate il cavo della candela e togliete la candela.
 - Pulite gli elettrodi (a) grattando con una spazzola metallica per eliminare il deposito di calamina.
 - Verificate che la ceramica non sia screpolata e che l'elettrodo non sia troppo consumato. Se necessario, sostituite la candela.
 - Verificate la distanza (b) dell'elettrodo utilizzando uno spessore. Questa differenza deve essere regolata a 0,75 mm. Regolatela in caso di necessità, agendo solo sulla linguetta esterna.
 - Rimontate la candela e stringetela a 20 Nm.
 - Quindi ricollegate il cavo della candela.

7•1•6 FILTRO DELLA BENZINA (IMMAGINE 12)

- Se il vostro motore manca di potenza o funziona in modo irregolare, questo potrebbe essere dovuto ad un'incrostazione del filtro della benzina. In questo caso, si dovrà cambiare il filtro.
- Si raccomanda comunque di sostituire questo filtro ogni 300 ore o almeno una volta all'anno, anche se sembra ancora in buono stato.

7•1•7 SISTEMA DI RAFFREDDAMENTO

- Prima di ogni messa in funzione e durante l'utilizzo, verificate che la griglia del motore non sia ostruita da erba o da altri detriti. Pulitela se necessario.

- Una volta all'anno o dopo 100 ore di utilizzo o a seconda del caso, togliete il carter di ventilazione e pulite le zone indicate per evitare il surriscaldamento, il grippaggio e il deterioramento del motore. Pulitelo più spesso, se necessario (immagine 13).



ATTENZIONE PERICOLO ! Pulite periodicamente il circuito del tubo di scarico per togliere l'erba, la polvere e i detriti infiammabili.

Non effettuate interventi importanti se non disponete degli utensili appropriati e di una conoscenza approfondita dei metodi di riparazione dei motori a combustione interna.

7•2 MANUTENZIONE DELLA TRASMISSIONE DI AVANZAMENTO

- Per tutti gli interventi sul sistema di trasmissione, spegnete il motore e togliete la chiave di accensione.
- Pulite con regolarità la griglia della ventola di raffreddamento della trasmissione anteriore situata dietro alla ruota posteriore destra (a immagine 17).



ATTENZIONE ! Il fluido idraulico sotto pressione è pericoloso perché può, sotto forma di micro-perdite, penetrare nella pelle e provocare delle gravi ferite. In tal caso rivolgetevi subito ad un medico.

7•2•1 CAMBIO O RABBOCCO DELL'OLIO DELL'UNITÀ IDRAULICA (AK88 - AK95 - AK98)

- Quando eseguite il controllo o il cambio olio, spegnete il motore.
- Parcheggiate la macchina su una superficie piana.

CONTROLLO DEL LIVELLO

- Eseguite il controllo quando l'olio della trasmissione è freddo; il livello può essere controllato nel serbatoio contrassegnato [UP] - [LOW] sul retro della macchina (a immagine 14).
- Primo cambio : dopo 15 ore.
- Successivamente : ogni 100 ore o 1 volta all'anno.
- Olio raccomandato : HV 46 (rif : 29592 - 2 litri).
- Contenuto : 0,5 L.
- Per il cambio d'olio dell'unità idraulica, svitate la vite (a immagine 15). Lasciate scolare l'olio, quindi riavvitare la vite di scarico.



ATTENZIONE ! Non lasciate sgocciolare completamente l'olio !

PER RABBOCCARE L'OLIO

- Rabboccate l'unità idraulica tramite l'apposito serbatoio.
- Versate lentamente l'olio in modo che si ripartisca correttamente nell'unità idrostatica senza che si formino bolle d'aria che rischierebbero di rendere difficile il riavvio.
- Se comunque dovesse rimanere dell'aria nell'unità idrostatica, svitate le viti di spurgo (b e c immagine 16).

Non appena l'olio esce dal foro :

- Bloccate la vite di spurgo.
- Completate il rabbocco fino a che il livello non sarà leggermente inferiore alla tacca UP incisa sul serbatoio.



ATTENZIONE ! Eseguite il rabbocco o il riempimento solo con dell'olio di qualità HV 46 (rif : 29592 - tanica da 2 litri) filtrato, utilizzando preferibilmente un gruppo di filtraggio ETESIA dotato di un filtro da 25 µm (rif : 29977).

7• MANUTENZIONE



ATTENZIONE ! Mettete la macchina in movimento (marcia indietro-avanti), quindi controllate il livello. Il livello deve situarsi fra le tacche [UP] e [LOW]. Se necessario, fate il rabbocco.

- Smaltite l'olio usato in un centro autorizzato.

7•2•2 CAMBIO O RABBOCCO DELL'OLIO DELL'UNITÀ IDRAULICA (AK98X)

- Quando eseguite il controllo o il cambio olio, spegnete il motore.
- Parcheggiate la macchina su una superficie piana.

CONTROLLO DEL LIVELLO

- Eseguite il controllo quando l'olio della trasmissione è freddo. Il livello si può controllare dalla parte posteriore della macchina a livello del serbatoio (b immagine 14) mediante l'indicatore di livello (c immagine 14).
- Primo cambio : dopo 15 ore.
- Successivamente : ogni 100 ore o 1 volta all'anno.
- Olio raccomandato : HV 46 (rif : 29592 - 2 litri).

SVUOTAMENTO

- Rimuovete la parte posteriore del telaio.
- Per lo svuotamento dell'olio dall'unità idraulica del ponte posteriore, svitate la vite (a immagine 15).
- Per lo svuotamento dell'olio dall'unità idraulica del ponte anteriore, svitate la vite (a immagine 14 bis). Lasciate scolare l'olio, quindi richiudete le viti di svuotamento (non completamente).

PER RABBOCCARE L'OLIO

- Sollevate la macchina dalla parte posteriore in modo che il serbatoio sia la parte più alta del circuito idraulico.
- Rabboccate l'unità idraulica tramite l'apposito serbatoio.
- Versate lentamente l'olio in modo che si ripartisca correttamente nell'unità idrostatica senza che si formino bolle d'aria che rischierebbero di rendere difficile il riavvio.
- Non appena l'olio fuoriesce dalle viti di spurgo anteriori (a immagine 14 bis), richiudetelo completamente.
- Continuate a riempire il serbatoio finché l'olio non fuoriesce dalla vite di spurgo posteriore (a immagine 15). Richiudete quest'ultima completamente. Rimettete ancora un po' d'olio nel serbatoio.
- Riposizionate la macchina orizzontalmente. A seconda dei casi, per raggiungere il livello d'olio corretto, rabboccare o spurgare.
- Sollevate la macchina per liberare le quattro ruote da terra mediante quattro ganci (rispettando le regole di sicurezza affinché la macchina sia stabilizzata) per verificare il corretto funzionamento delle ruote (lasciate girare il motore al minimo).
- Spostate completamente la leva dell'avanzamento nelle due direzioni e mantenetela per 5 secondi in ogni posizione. Ripetete questa operazione due volte.
- Durante questa operazione controllate che non si vedano bolle d'aria nel serbatoio.
- Al termine di queste operazioni completare il livello d'olio, se necessario, affinché questo raggiunga il livello indicato sul serbatoio.

7•2•3 CAMBIO O RABBOCCO DELL'OLIO DELLA TRASMISSIONE

- Quando eseguite il controllo o il cambio, spegnete il motore.
- Parcheggiate la macchina su una superficie piana.
- Verificate il livello dell'olio quando l'olio della trasmissione è freddo. Il livello deve situarsi nel limite inferiore dell'astina e può essere controllato estraendo l'astina stessa (immagine 17).
- Primo cambio : dopo 15 ore.
- Successivamente : ogni 100 ore o 1 volta all'anno.
- Olio raccomandato : SAE 90 o CKT 220 (rif : 29590 - tanica da 1 litro).

- Contenuto : 1 l.
- Per il cambio dell'olio trasmissione, svitate la vite (a immagine 18). Lasciate scolare l'olio, quindi riavvitate la vite di scarico.
- Per eseuire il rabbocco dell'olio, svitate l'astina dell'olio (immagine 17) e riempite la trasmissione attraverso tale foro.



ATTENZIONE ! Non superate il limite inferiore dell'astina quando la macchina è su un terreno orizzontale e piano.

- Smaltite l'olio usato in una discarica autorizzata.

7•3 MANUTENZIONE DELLA BATTERIA 7•3•1 MANUTENZIONE DELLA BATTERIA DA 12 V

- La batteria da 12 V si trova sotto il cofano anteriore.
- Questa batteria al piombo richiede una manutenzione minima.
- Il livello dell'elettrolita deve essere controllato ogni 50 ore. Deve sempre trovarsi fra il livello superiore [Max] e inferiore [Min]. Il livello dell'elettrolita può essere verificato senza smontare la batteria, dopo aver aperto il cofano anteriore.
- Se il livello dell'elettrolita di una batteria caricata si avvicina alla tacca del minimo, aggiungete dell'acqua distillata fino alla tacca del massimo. Non fate mai traboccare una batteria, non aggiungete mai dell'acido.
- Verificate che i morsetti della batteria non siano ossidati.
- All'occorrenza, puliteli e cospargeteli con del grasso speciale per batteria.



ATTENZIONE ! Se per qualsiasi motivo, la batteria deve essere scollegata, cominciate sempre dal morsetto negativo, quindi staccate quello positivo.

- In caso di traboccamento della batteria durante il riempimento, sciacquate abbondantemente le parti interessate, per evitare dei problemi di corrosione.

7•3•2 CARICA DELLA BATTERIA



ATTENZIONE ! Togliete la batteria dal trattorino decesspugliatore staccando prima il morsetto negativo, quindi quello positivo.

- Verificate il livello dell'elettrolita. Se necessario, fate il rabbocco utilizzando dell'acqua distillata.
- Indossate gli equipaggiamenti di protezione individuale necessari durante la rimessa a livello della batteria (guanti, occhiali di sicurezza ...).
- Collegate la batteria al carica batteria.

- Tensione di carica : 12 V
- Corrente di carica : max. 16 A
- Tempo di carica : fino a 12 ore a seconda dello stato di carica

Una batteria al piombo emana una miscela gassosa esplosiva durante la carica. Evitate qualsiasi fiamma, evitate di fumare o provocare scintille. Eseguite la carica solo in un locale sufficientemente aerato. La batteria contiene dell'acido solforico molto pericoloso, che può provocare delle ferite gravi in caso di contatto con la pelle. Quindi si raccomanda la massima prudenza.



ATTENZIONE ! In caso di contatto con la pelle o con gli occhi, sciacquatevi abbondantemente con dell'acqua. All'occorrenza, contattate immediatamente un medico. La batteria e l'acido devono essere tenuti fuori dalla portata dei bambini.



ATTENZIONE ! Disposizioni assunte per l'applicazione della direttiva 2006/66/CE relativa alla messa sul mercato di pile ed accumulatori contenenti alcune sostanze pericolose e alla loro eliminazione.



7• MANUTENZIONE

SMALTIMENTO DELLE BATTERIE

Le batterie contengono delle materie pericolose e non devono in alcun caso essere smaltite nell'ambiente. Le batterie sono sottoposte a delle regole di smaltimento preciso. Noi, per l'eliminazione delle batterie a marchio ETESIA, aderiamo alla procedura di smaltimento in vigore nei paesi dove la macchina viene commercializzata.



ATTENZIONE ! Una batteria conservata scarica non è più in grado di riprendere la carica e non potrà essere accettata in garanzia.

7•4 MANUTENZIONE DEI PNEUMATICI

• Rispettate sempre la pressione dei pneumatici raccomandata. Pressioni diversi da quelle raccomandate possono avere un'influenza negativa sulla guida. Potrebbe persino verificarsi una perdita di controllo del trattorino decespugliatore.

- Pressione anteriore : 1,2 bar
- Pressione posteriore : 1,0 bar

SMALTIMENTO DEI PNEUMATICI CONSUMATI

E' vietato abbandonare o depositare nell'ambiente o bruciare all'aria aperta i pneumatici. La nostra rete di vendita è informata dell'obbligo di riprendere gratuitamente i pneumatici del trattorino decespugliatore ETESIA.

7•5 MANUTENZIONE DEL DISPOSITIVO DI TAGLIO (LAMA)



ATTENZIONE ! Per tutti gli interventi da eseguire sotto il sistema di taglio, spegnete prima il motore e togliete la chiave di accensione. Proteggete anche le vostre mani con dei guanti da lavoro.

7•5•1 MANUTENZIONE DEL DISPOSITIVO DI TAGLIO (LAMA)

- Prima di ogni utilizzo del trattorino decespugliatore, verificate lo stato della lama (eventuali danni e usura) (immagine 19). Le lame si logorano rapidamente quando si lavora su terreni secchi o sabbiosi.
- Se una lama è spuntata o piegata, la qualità di taglio e di raccolta ne risentirà. Una lama danneggiata può essere molto pericolosa perché potrebbe rompersi ed essere proiettata all'esterno.
- Cambiate immediatamente qualsiasi lama consumata o rovinata (vedi 7•5•3).
- Sostituite la lama e gli elementi di fissaggio danneggiati per kit completi, allo scopo di preservare l'equilibrio del dispositivo di taglio.
- Verificate i portacoltelli per lame. Anche se i portacoltelli non sono piegati o logori, questi devono essere sostituiti ogni 100 ore o ogni 2 anni d'utilizzo.
- Noi vi consigliamo di acquistare delle lame di ricambio e dei dadi di regolazione della lama in anticipo e di tenerli a portata di mano.
- Quando la testa del dado (immagine 20) del coltello è logora, questa può provocare gravi incidenti (il coltello può, per esempio, essere scagliato dalla forza centrifuga). Sostituite il dado della lama immediatamente non appena la zigrinatura scompare. Sostituite inoltre (o invertire) i coltelli quando presentano un'usura del 30% (immagine 20).
- Dopo l'affilatura, verificate che l'accoppiamento e la barra porta lama siano in condizioni perfette.
- Se si nota un danno importante sul piatto di taglio, sarà necessaria una verifica più approfondita di tutto il sistema da parte del vostro rivenditore.



ATTENZIONE ! Per rimontare la barra porta lama, fate riferimento alle immagini 21 e 22.

7•5•2 SMONTAGGIO DEL PIATTO DI TAGLIO

- Spegnete il motore e togliete la chiave di accensione. Prima di procedere allo smontaggio, proteggete le vostre mani con dei guanti da lavoro.
- Inserite il freno a mano.
- Mettete la leva altezza di taglio in posizione trasporto (la più alta) per poter smontare le due molle A (destra e sinistra) del piatto (immagine 23a).
- Posizionate 2 spessori (trasversalmente alla larghezza del piatto di taglio) alti più di 60 mm (immagine 24) in modo da farvi poggiare il piatto di taglio.
- Sollevate il sedile per poter accedere alle componenti sopra il piatto di taglio. Smontate la protezione della cinghia lama B (3 viti) (immagine 23b).
- Sganciate i due fermi C per poter rimuovere la cinghia D dalla puleggia E (immagine 23b).
- Rimuovete il cavo frizione + il freno lama F dal telaio (immagine 23b).
- Togliete i quattro anelli G dai due braccetti della leva altezza di taglio anteriore H e rimuovete completamente i due braccetti H (immagine 23c).
- Togliete i quattro anelli I e i due perni J per poter rimuovere completamente i braccetti posteriori K dell'altezza di taglio (immagine 23a).
- Togliete il piatto di taglio dal trattorino decespugliatore.

Per rimontarlo, procedete nel senso inverso.

7•5•3 SOSTITUZIONE DELLA BARRA PORTA LAME

- La barra porta lame può essere controllata e smontata attraverso il deflettore sul lato destro del piatto di taglio.
- Per cambiare la barra porta lame, l'ideale è smontare il piatto di taglio (vedi smontaggio del piatto di taglio § 7•5•2).
- Smontate la vite centrale per rimuovere la barra porta lame con il relativo mozzo.
- Durante il rimontaggio della barra porta lame, serrate la vite centrale a 50 Nm.
- Montate le lame in modo da dirigere il profilo di taglio verso il lato d'espulsione.

7•5•4 SOSTITUZIONE DELLE LAME (VEDI IMMAGINI 19 A 22)

- Le lame sono reversibili. E' sufficiente ruotarle di 180°.
- Ribaltate verso l'alto il deflettore posto sul lato destro del piatto lama.
- Avvolgete un panno attorno al profilo tagliente.
- Bloccate la lama con un perno in acciaio di Ø 10 mm.
- Svitare il dado (1) quindi togliete la vite jappy (2) (immagine 22).



ATTENZIONE ! Non perdetevi le boccole e le rondelle.

Per rimontarle, procedete nel senso inverso.

7•6 REGOLAZIONE DEI FRENI

REGOLAZIONE DEI FRENI ANTERIORI (ECCETTO AK98X) (IMMAGINE 25)

- I freni si trovano all'interno delle ruote anteriori destra e sinistra e la regolazione avviene tramite il cavo dei freni.
- La regolazione dei freni si fa serrando il dado sul cavo del freno teso, di modo che quando il pedale del freno viene premuto le ruote si bloccano.
- Prima del suo utilizzo e dopo la regolazione del freno, il punto di fissaggio del dado sul cavo del freno deve trovarsi al suo livello più alto. Dopo l'utilizzo del freno, sarà necessario regolare nuovamente la posizione del dado di modo che la frenata sia efficace e il cavo del freno sia sempre tirato.
- Cambiate assolutamente i pattini del freno quando il punto di fissaggio del dado ha raggiunto il suo punto più basso.

FRENO POSTERIORE

Se il freno non funziona in modo efficace, chiudetelo con il dado (b immagine 18).

7• MANUTENZIONE

7•7 REGOLAZIONE DELLE CINGHIE

Verificare lo stato della cinghia. Se questa risulta logora o danneggiata, sostituirla con una nuova.

CINGHIA DI TRASMISSIONE LAMA

- Regolazione della tensione del tendi cinghia trasmissione lama : a immagine 26.

REGOLAZIONE DEL FRANO LAMA

- Se la lama non si ferma entro 5 secondi, chiudete il dado di regolazione (b immagine 26).



ATTENZIONE! Una scorretta tensione della cinghia ne provoca lo slittamento e l'usura rapida. Una tensione elevata della cintura può danneggiare i cuscinetti.

7•8 REGOLAZIONE DELLA LEVA DI COMANDO D'AVANZAMENTO

Regolate il triangolo di comando (c immagine 26) in modo tale che la macchina sia immobile quando la leva di comando d'avanzamento è in folle.

7•9 REGOLAZIONE DELLA LEVA DI BLOCCO DEL DIFFERENZIALE

Regolate l'asta di comando (d immagine 26) finché la leva non ha un gioco da 1 a 3 mm prima di attivare il blocco del differenziale.

8• PULIZIA

- E' sconsigliato l'utilizzo di una idropulitrice ad alta pressione. In ogni caso, se la utilizzate, fate attenzione a non spruzzare dell'acqua sugli elementi del motore quali : carburatore, filtro dell'aria, accensione, tubo di scarico, batteria e gli elementi elettrici. Non dirigete il getto verso i cuscinetti (cuscinetto della lama o cuscinetti delle ruote) e verso gli elementi idraulici.
- Si consiglia di avviare il motore e tutti gli elementi di trasmissione dopo la pulizia in modo da espellere l'acqua.

PULIZIA DEL PIATTO DI TAGLIO

- Dopo ogni utilizzo, con un getto d'acqua, pulite accuratamente il piatto di taglio (in particolare la parete interna), sollevando il deflettore sul lato destro.

- Pulite il piatto di taglio dopo averlo smontato.
- Per lo smontaggio, vedi § 7•5•2.
- Pulite il piatto con un raschietto.



ATTENZIONE ! Un piatto di taglio in buone condizioni migliora il taglio ed aumenta la durata di vita del trattorino decespugliatore.

9• PUNTI DI LUBRIFICAZIONE DELLA MACCHINA

- Per fare in modo che il vostro trattorino decespugliatore funzioni sempre in modo ottimale, i seguenti elementi devono essere ingrassati regolarmente utilizzando una pompa per grasso :
 - il perno dell'assale anteriore (1 ingrassatore davanti)
 - i braccetti a snodo destro e sinistro (parte superiore)
 - il tendi cinghia della lama (si trova dietro al sedile)
 - tutte le articolazioni altezza di taglio

10• TABELLA RIEPILOGATIVA DELLE OPERAZIONI DI MANUTENZIONE

Elemento	Prima di ogni taglio	Dopo le prime 15 ore	Ogni 50 ore	Ogni 100 ore o annualmente	Osservazioni
Olio motore	Controllate il livello, all'occorrenza, rabboccarlo	E' CONSIGLIABILE FARLO ESEGUIRE		Cambio	SAE 30 o 10W40 rif. 38383
Filtro dell'aria	Controllate il filtro ogni 25 ore			Pulite carta	Sostituite il filtro in carta ogni 200 ore
Filtro dell'olio				Sostituite per AK88	Sostituite ogni 200 ore o annualmente per AK95 - 98 - 98X
Sistema di raffreddamento	Togliete l'erba dalla griglia motore e attorno alla marmitta e alla trasmissione idrostatica			Controllate e pulite	
Candela				Pulite e regolate o sostituite	
Batteria				Controllate il livello, all'occorrenza, rabboccarla	Verificate il serraggio dei capicorda
Elementi di comando	Controllate il buon funzionamento, regolare all'occorrenza				
Filtro benzina e tubi				Controllate i tubi	Cambiate il filtro ogni 300 ore o annualmente
Ruote	Pressione e buono stato dei pneumatici				DAV : 1.2 bar IND : 1.0 bar
Barra porta lama + lame	Controllate lo stato e il serraggio Controllate il buon funzionamento del freno della lama				Affilate e cambiate se consumate
Mozzo della barra porta lame	Controllate lo stato				
Piatto di taglio	Controllate stato e serraggio				
Carter e protezioni	Controllate lo stato			Controllate stato e serraggio delle viti	
Sensore presenza sedile	Controllate il buon funzionamento				
Trasmissione	Controllate il livello dell'olio e le tenute	Primo cambio dopo 15 ore		Svuotamento della trasmissione	SAE 90 / CKT 220 rif. 29590
Unità idraulica	Controllate il livello dell'olio	Primo cambio dopo 15 ore		Svuotamento dell'unità idraulica	HV 46 rif. 29592
Freno a mano	Controllate il buon funzionamento (motore acceso)	DAL VOSTRO RIVENDITORE	Controllate le bielle di guida Regolate i freni anteriori se necessario (tranne AK 98X)		
Direzione	Controllate il serraggio dei giunti sferici Ingrassare i braccetti a snodo delle ruote e l'assale (3 punti di ingrassaggio)				
Circuito elettrico	Controllate il buon funzionamento delle sicurezze		Verificate lo stato del cablaggio		
Altezza di taglio	Ingrassate i meccanismi e verificate lo stato				
Cinghia di trasmissione	Verificate la tensione e lo stato				

11• ARRESTO PROLUNGATO - RIMESSAGGIO INVERNALE

- Pulite accuratamente la macchina, in particolare il piatto di taglio. Ingrassate le parti mobili.
- Svuotate bene il serbatoio della benzina e avviate il motore fino all'esaurimento totale del carburante.



Lo svuotamento del serbatoio deve essere eseguito all'esterno (all'aria aperta).

- Scollegate le candele.
- Smontate le candele e, attraverso il foro filetto, iniettate una piccola quantità di olio (1 cl) in ogni cilindro.
- Date un impulso al motore agendo sulla chiave di accensione.
- Rimontate le candele con le mani senza posizionare i cappucci.
- Rimuovete la batteria staccando prima il polo negativo.
- Caricate la batteria : vedi § 7•3•2.
- Immagazzinate la batteria all'asciutto, al fresco e protetta dal gelo.
- Ricaricate la batteria ogni due mesi.

- La batteria e l'acido devono essere tenuti fuori dalla portata dei bambini.
- Rivolgetevi al vostro rivenditore per le regolazioni o le manutenzioni seguenti :
 - Regolazione del freno a mano.
 - Regolazione dell'innesto e del freno della lama.
 - Svuotamento della trasmissione e dell'unità idrostatica.
 - Regolazione della simmetria del piatto di taglio.
 - Regolazione del motore.
 - Cambio delle cinghie se necessario.
 - Cambio di tutti i pezzi o riparazioni per le quali è necessario uno smontaggio e che non sono indicati nel presente manuale.
 - Qualsiasi caso particolare.

12• RIPARAZIONE DEI GUASTI - TRAINO

12•1 SPOSTAMENTO DEL TRATTORE CON DECESPUGLIATORE CON MOTORE SPENTO

- Modelli AK95 - AK98 : Posizionando il selettore di velocità (b immagine 4) sul punto neutro [N] e allentando il pedale d'innesto - freno, è possibile spostare la macchina con il motore spento.
- Modello AK88 : posizionate la leva del by-pass in posizione OFF (trasmissione macchina disinnestata). Ora è possibile spostare la macchina con il motore fermo (vedere pittogramma pagina 8).



ATTENZIONE! Per l'AK98X questa manovra non è possibile.

12•2 RIMORCHIO DELLA MACCHINA IN CASO DI GUASTO

- Disinnestate la trasmissione (fatta eccezione per AK98X).
- Chiudete il rubinetto della benzina.
- Posizionate il selettore di velocità sul punto neutro (N) e allentate il pedale del freno.



Come punto di aggancio, utilizzate unicamente il paraurti anteriore (A immagine 27). Non utilizzate altri punti di attacco.



ATTENZIONE ! La posizione disinserita va utilizzata solo per brevi distanze e a velocità ridotta (< 5 km/h). Dopo lo spostamento, non dimenticate di inserire la leva in posizione.

- In caso di spostamento su grandi distanze di una macchina in panne, utilizzate un mezzo di trasporto adeguato (rimorchio, camion, furgone).

12•3 COME TRASPORTARE LA MACCHINA

Utilizzare un rimorchio o un veicolo commerciale che possa trasportare la macchina. Quando si carica la macchina, utilizzare delle rampe che possano sopportare fino a 500 kg, che siano larghe 30 cm e siano dotate di una superficie antiscivolo. Verificate che la pendenza non sia superiore a 16° (immagine 28).

CARICAMENTO

- Verificate che la lama di taglio sia in posizione di trasporto e disinnestata. Ingranate il blocco differenziale.
- Posizionate le rampe del veicolo commerciale per terra e bloccatele perfettamente.
- Una volta caricata la macchina, disattivate la chiave di accensione in posizione d'arresto. Inserite e bloccate il freno e mano e chiudete il rubinetto del carburante.
- Fissate la macchina al veicolo trasportatore con una cinghia.

12•4 CAMBIO DELLE RUOTE

- Se si deve smontare una ruota, posizionatevi su un terreno stabile e pianeggiante.
- Non effettuate lavori sopra o sotto la macchina se è stata sollevata in modo provvisorio o in condizioni di sicurezza insufficienti.
- Se non disponete degli utensili o delle conoscenze necessarie, rivolgetevi al vostro rivenditore.

RUOTE ANTERIORI E POSTERIORI

- Procedete nel seguente modo per smontare le ruote :
 - Spegnete il motore e togliete la chiave di accensione.
 - Inserite il freno a mano.
 - Immobilizzate la macchina utilizzando dei fermi.
 - Svitare le 4 viti di fissaggio (a immagine 29 per le ruote posteriori).
 - Mettete un cric sotto il paraurti anteriore sul lato della ruota da cambiare per le ruote anteriori e sotto l'assale posteriore sul lato della ruota da cambiare per le ruote posteriori.
 - Sollevate fino a quando la ruota non sarà staccata dal suolo.
 - Svitare le 4 viti di fissaggio.
- La ruota adesso può essere tolta dal suo asse.
- Per rimontarla, procedete nel senso inverso.
- Verificate il buon serraggio delle 4 viti.
- Verificate la pressione dei pneumatici :
 - * anteriori : 1,2 bar
 - * posteriori : 1,0 bar

13• GARANZIA

DEFINIZIONI

- Rivenditore, rivenditore autorizzato: Distributore sotto contratto con ETESIA per la vendita e la manutenzione di apparecchiature di tale marca.
- Utilizzatore, acquirente: persona fisica o morale, impresa, ente o associazione che abbia acquistato legalmente, presso un rivenditore, un'apparecchiatura ETESIA nuova o d'occasione.
- Uso domestico: utilizzo di un'apparecchiatura su terreni privati, appartenenti all'utilizzatore e destinati al suo proprio uso esclusivo (parte privata di residenza principale, di residenza secondaria, frutteto...).
- Uso professionale: utilizzo di un'apparecchiatura ETESIA a titolo oneroso o meno su terreni collettivi, pubblici, appartenenti ad un'impresa la cui attività non è legata alla manutenzione di spazi verdi (ospedali, associazioni, istituti scolastici...) oppure su terreni privati di proprietà di terzi.
- L'utilizzatore compila il modulo di garanzia senza dimenticare d'indicare qual è l'uso che verrà fatto dell'apparecchiatura. Questa dichiarazione implica la propria responsabilità e dal quel momento fa decorrere la durata della garanzia contrattuale applicata.
- ETESIA si riserva la possibilità di annullare qualsiasi diritto relativo alla garanzia contrattuale oltre il primo anno se è stato appurato che l'uso fatto dell'apparecchiatura non dovesse corrispondere a quello dichiarato sul modulo rispedito al momento della messa in servizio.
- Pezzi di usura : pezzi che diventano inevitabilmente inadatti ad un corretto funzionamento dell'apparecchiatura in seguito al suo normale utilizzo e la cui sostituzione è programmata nel quadro di manutenzione regolare dell'apparecchiatura.
- Uso normale: utilizzo dell'apparecchio nel rispetto di tutte le istruzioni (comprese quelle di sicurezza e di manutenzione) fornite nel manuale d'uso.

CONDIZIONI GENERALI DI GARANZIA

- Oltre alla garanzia legale, ETESIA offre una garanzia contrattuale. In linea generale, la garanzia ETESIA riguarda la sostituzione gratuita dei pezzi divenuti inutilizzabili a causa di un difetto di materiale, di fabbricazione o di progettazione. Questa garanzia è applicabile al prodotto così come uscito dalla fabbrica.
- Il trasportatore è il solo responsabile dei danni dovuti al trasporto. E' comunque responsabilità del destinatario, in caso di difetti alla consegna, di formulare delle precise riserve scritte sul documento di consegna, di farle controfirmare dal conducente e di confermarle per iscritto entro 48 ore tramite raccomandata con ricevuta di ritorno da inviare sia a ETESIA che al trasportatore.
- Le istruzioni d'uso, consegnate insieme ad ogni apparecchiatura, contengono tutte le informazioni relative all'utilizzo normale dell'apparecchiatura stessa. Qualsiasi utilizzo diverso da quelli previsti e descritti nelle istruzioni d'uso potrebbe rivelarsi pericoloso per l'utilizzatore, ridurre il ciclo di vita dell'apparecchiatura ed esonerare ETESIA da qualsivoglia responsabilità.

GARANZIA CONTRATTUALE

- La garanzia contrattuale ETESIA viene accordata per la durata di 2 anni in caso di uso professionale o per una durata di 3 anni in caso di uso domestico a partire dalla data di acquisto dell'apparecchiatura e sempre che vengano rigorosamente rispettate le seguenti condizioni:
- 1) Le indicazioni delle presenti istruzioni d'uso devono essere rispettate.
 - 2) Il modulo di garanzia è stata rispedita a ETESIA immediatamente dopo l'acquisto o compilata sul sito extranet.
 - 3) Si consiglia una revisione al termine di un periodo la cui durata è indicata nella tabella di manutenzione.
 - 4) Per richiedere la presa in consegna di una riparazione in garanzia, l'acquirente si rivolgerà prima ad un rivenditore autorizzato ETESIA. Se ciò dovesse rivelarsi impossibile, potrà anche rivolgersi direttamente a ETESIA che gli indicherà una soluzione alternativa.
 - 5) Solo le riparazioni effettuate nelle officine di un rivenditore autorizzato ETESIA possono essere oggetto di una richiesta di presa in garanzia.
 - 6) Qualsiasi difetto di materiale, di fabbricazione o di progettazione riconosciuto come tale da ETESIA verrà preso in consegna (pezzi e mano d'opera) da ETESIA secondo il listino applicabile al rivenditore autorizzato.

Sarà dovere del rivenditore di far beneficiare l'utilizzatore della totalità della garanzia che gli sarà stata accordata da ETESIA. Se così non fosse, la responsabilità del rivenditore sarà totale ed ETESIA si riserva il diritto di annullare la propria decisione senza alcun indennizzo né preavviso. Il trasporto dell'apparecchiatura o dei pezzi rimane a carico dell'utilizzatore.

- 7) Qualsiasi intervento realizzato nel quadro della garanzia, in particolare nel caso di sostituzione di pezzi, non potrà dar luogo ad una nuova data di validità del periodo di garanzia.
- 8) In caso di sostituzione di pezzi in garanzia, ETESIA si riserva il diritto di utilizzare o di fornire al rivenditore autorizzato dei pezzi nuovi o d'occasione. I pezzi sostituiti a titolo gratuito ritornano proprietà di ETESIA, e dovranno esserle restituiti su semplice richiesta. ETESIA si riserva il diritto di rifiutare la richiesta di garanzia se i pezzi non possono essere restituiti, per qualsivoglia ragione.
- 9) Questa garanzia non copre comunque i pezzi che sono divenuti inutilizzabili a seguito di una riparazione non conforme, del mancato rispetto della manutenzione regolare indicata nel manuale d'uso oppure a seguito di una normale usura. Ecco un elenco non completo dei pezzi d'usura : Candelette di pre-riscaldamento e di accensione, filtri, tubo di scarico, raccordi, membrane, lama(e), elementi di accoppiamento della lama, cinghie, frizione, batteria, elettrolito della batteria, cavi di comando, guaine, condotti del carburante, tubi, liquido di raffreddamento, fluidi di lubrificazione e idraulici, carburante, sedile, capotature, protezioni o griglie del raccogliherba, telaio del raccogliherba, paraspruzzi, pneumatici, rivestimento del pedale, rivestimento del predellino, rullo anti-scalpo, asse del rullo, ecc.
- 10) Il diritto all'insieme della garanzia viene annullato nei seguenti casi:
 - Per eventuali danni causati dal mancato rispetto delle indicazioni d'uso, di sicurezza, di manutenzione o di immagazzinamento, come descritte nelle presenti istruzioni d'uso. ETESIA declina qualsiasi responsabilità, in particolar modo quella civile, per eventuali danni derivanti da un utilizzo diverso da quelli descritti nel presente manuale d'uso.
 - Per danni causati da un incidente o da una collisione.
 - A seguito di una modifica allo stato generale dell'apparecchiatura e/o all'utilizzo di pezzi non originali se questo è all'origine del danno.
 - In caso d'intervento sull'apparecchio da parte di officine diverse da quelle della rete di rivenditori autorizzati ETESIA.
- 11) In caso di cambio del proprietario dell'apparecchiatura, la scadenza della garanzia ancora in essere può essere trasferita al nuovo proprietario se quest'ultimo ne ha fatto richiesta scritta al Servizio Post-Vendita di ETESIA. Così facendo, il nuovo proprietario conferma di aver ricevuto le istruzioni d'uso e le condizioni di garanzia insieme all'apparecchiatura e di accettarle senza riserva.
- 12) ETESIA si riserva la possibilità di verificare se le condizioni preliminari di concessione della garanzia contrattuale sono state rispettate dall'acquirente.
- 13) Se viene richiesta l'applicazione della garanzia, ETESIA consegna i pezzi di ricambio nel più breve lasso di tempo. Non potrà comunque essere richiesta una consegna immediata. Un ritardo di consegna non giustificerebbe in alcun caso una richiesta di danni e interessi nei confronti di ETESIA SAS. Per lo stesso motivo, qualsiasi ritardo di consegna non comporterà alcun prolungamento della garanzia.
- 14) Qualsiasi rivendicazione supplementare nei confronti di ETESIA è esclusa.
- 15) Qualsiasi guasto sospetto di essere un difetto che rientri nella garanzia contrattuale, deve essere presentato ad un rivenditore autorizzato, unico interlocutore in grado di effettuare una richiesta di garanzia nei confronti di ETESIA. Se dovesse sorgere una disputa e in caso di fallimento di qualsiasi compromesso o mediazione, il solo tribunale competente sarà quello indicato sul contratto di distribuzione definito fra ETESIA e il rivenditore autorizzato contattato.

OSSERVAZIONE IMPORTANTE

All'acquisto dell'apparecchiatura, il modulo di garanzia deve essere:

- rispedita debitamente compilata e firmata a:

ETESIA – SERVIZIO GARANZIA
67165 WISSEMBOURG CEDEX
FRANCE

- oppure compilata online sul sito extranet dal rivenditore.

DICHIARAZIONE CE DI CONFORMITÀ

Conformemente alla direttiva 2006/42/CE,
Noi,

ETESIA

13, Rue de l'Industrie, 67165 WISSEMBOURG CEDEX

dichiariamo, sotto la nostra responsabilità, che il trattorino decespugliatore tipo ATTILA, modello AK88, AK95, AK98, AK98X, a cui fa riferimento il presente rapporto, soddisfa l'insieme delle disposizioni pertinenti alla direttiva 2006/42/CE ad esso applicabili, così come alle disposizioni delle altre direttive europee ad esso applicabili :

- 2014/30/UE (del 26/02/14)
- 2000/66/CE (del 06/09/06)

Compatibilità elettromagnetica.
Introduzione sul mercato ed eliminazione delle pile e accumulatori contenenti alcune materie pericolose.

M. Freddy Schmitt

13, rue de l'industrie 67165 Wissembourg CEDEX

è la persona autorizzata a redigere la documentazione tecnica.

Valutazione della conformità con controllo interno di produzione della macchina secondo l'allegato VIII della direttiva 2006/42/CE.

Modello :

CE

Année de fabrication

Numero di serie :

Sottoscritto a Wissembourg, il 18/06/2018

M. Francis NEFF



Il Presidente

ETESIA si riserva il diritto di modificare senza preavviso le specifiche dei modelli presentati. Le fotografie e le illustrazioni non sono vincolanti.

ETESIA SAS - 13, Rue de l'Industrie - F-
67165 WISSEMBOURG CEDEX
R.C.S. Strasbourg B343 510 996

Affrancare
alla tariffa
in vigore

ETESIA

SERVIZIO GARANZIA

13 rue de l'Industrie
67165 WISSEMBOURG CEDEX
Francia



